

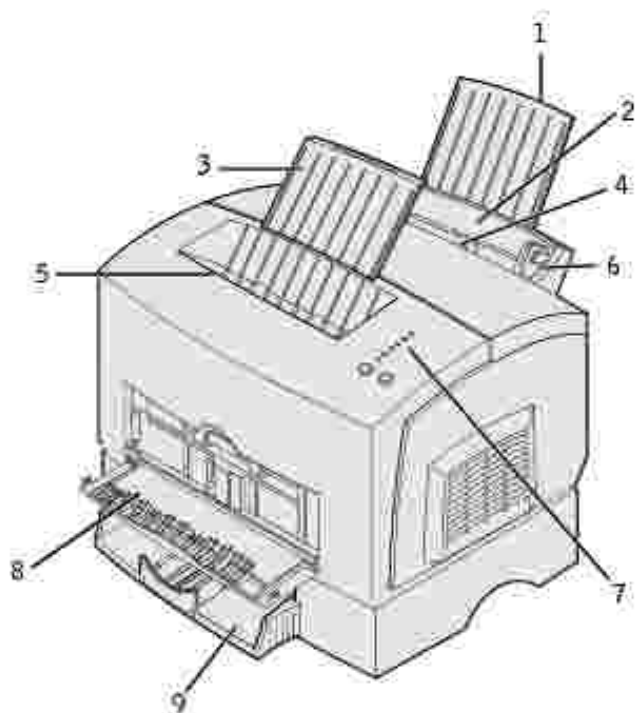

Guide de l'utilisateur de l'imprimante laser Dell™ P1500

Pour plus d'informations sur les fonctions et l'utilisation de votre imprimante, cliquez sur les liens de la partie gauche de l'écran. Pour plus d'informations sur les autres documentations qui accompagnent votre imprimante, reportez-vous à la section [Recherche d'informations](#).





1	Support papier arrière	6	Guide-papier
2	Tiroir 1	7	Voyants du panneau de commandes
3	Support papier avant	8	Porte de sortie avant
4	Alimentation manuelle	9	Tiroir 250 feuilles optionnel
5	Réceptacle supérieur		

Pour commander des cartouches de toner de remplacement, contactez Dell à l'adresse suivante : www.dell.com/supplies.

 **REMARQUE** : Dell ne recommande pas l'utilisation de cartouches de toner d'une autre marque. Dans cette éventualité, aucune garantie ne peut être donnée quant à la qualité d'impression et la fiabilité de l'imprimante. Pour obtenir des résultats optimaux, utilisez des composants Dell.

Remarques, notices et mises en garde

 **REMARQUE** : REMARQUE signale des informations importantes qui vous aident à mieux exploiter votre imprimante.

 **NOTICE** : NOTICE signale un risque de dégât matériel ou de perte de données et vous explique comment éviter un tel problème

 **ATTENTION** : ATTENTION signale un risque de dégât matériel, de blessure corporelle voire mortelle.

Les informations contenues dans le présent document sont susceptibles d'être modifiées sans avis préalable.

© 2003 Dell Computer Corporation. Tous droits réservés.

Toute reproduction, de quelque manière que ce soit, est strictement interdite sans l'autorisation écrite de Dell Computer Corporation.

Marques mentionnées dans ce texte : Dell et le logo DELL sont des marques de Dell Computer Corporation ; Microsoft, Windows et Windows NT sont des marques déposées de Microsoft Corporation ; ENERGY STAR est une marque déposée de l'Agence américaine de protection de l'environnement. En sa qualité de partenaire ENERGY STAR, Dell Computer Corporation a vérifié que ce produit satisfait aux normes ENERGY STAR relatives aux économies d'énergie.

D'autres marques et noms commerciaux peuvent être utilisés dans ce document pour faire référence à des entités se réclamant de ces marques et des noms de leurs produits. Dell Computer Corporation dénie tout intérêt propriétaire dans les marques et noms commerciaux autres que les siens.

DROITS RESTREINTS DU GOUVERNEMENT DES ETATS-UNIS D'AMERIQUE

Ce logiciel et cette documentation sont fournis avec des DROITS LIMITES. L'utilisation, la duplication ou la divulgation par le gouvernement sont soumises aux restrictions définies dans le sous-paragraphe (c)(1)(ii) de la clause Rights in Technical Data and Computer Software de DFARS 252.227-7013 et dans les dispositions FAR applicables : Dell Computer Corporation, One Dell Way, Round Rock, Texas, 78682, ETATS-UNIS.



Informations sur la réglementation FCC



L'équipement a été testé et déclaré conforme aux normes relatives au matériel numérique de classe B, fixées par l'article 15 des règlements de la FCC.

Reportez-vous au *CD Pilotes et utilitaires* pour de plus amples informations.

Recherche d'informations

[Présentation du logiciel](#)

Que cherchez-vous ?	Vous le trouverez ici
<ul style="list-style-type: none">• Des pilotes pour mon imprimante• Mon <i>Guide de l'utilisateur</i>	<p data-bbox="509 449 805 478"><i>CD Pilotes et utilitaires</i></p>  <p data-bbox="509 835 1469 919">De la documentation et des pilotes sont déjà installés sur votre imprimante lors de sa livraison par Dell. Vous pouvez utiliser le CD pour désinstaller/réinstaller des pilotes ou accéder à votre documentation.</p> <p data-bbox="509 953 1469 1066">Des fichiers Lisez-moi peuvent être inclus sur votre CD afin de fournir des mises à jour de dernière minute sur les modifications techniques apportées à votre imprimante ou encore une référence technique avancée destinée aux utilisateurs avertis ou aux techniciens.</p>
<ul style="list-style-type: none">• Consignes de sécurité• Comment installer et utiliser mon imprimante• Informations sur la garantie	<p data-bbox="509 1092 802 1121"><i>Manuel du propriétaire</i></p>  <p data-bbox="522 1461 1403 1545"> NOTICE : Lisez et appliquez toutes les consignes de sécurité de votre <i>Manuel du propriétaire</i> avant d'installer et d'utiliser votre imprimante.</p>
Comment installer mon imprimante	Schéma d'installation

	
Code de service express et numéro d'identification de service	<p>Code de service express et numéro d'identification de service</p>  <p>Cette étiquette est apposée sur votre imprimante</p>
<ul style="list-style-type: none"> • Derniers pilotes pour mon imprimante • Réponses aux questions de service et de support technique • Documentation relative à mon imprimante 	<p>Site Web de support technique Dell</p> <p>Le site Web de support technique Dell propose plusieurs outils en ligne, notamment :</p> <ul style="list-style-type: none"> • Solutions - Conseils de dépannage, articles de techniciens et cours en ligne • Mises à niveau - Informations de mise à niveau pour les composants, tels que la mémoire • Service clientèle - Coordonnées, informations sur l'état des commandes, la garantie et les réparations • Téléchargements - Pilotes • Référence - Documentation de l'imprimante et spécifications du produit <p>Vous pouvez accéder au site Web de support technique Dell à l'adresse support.dell.com. Ensuite, vous devez sélectionner votre région à la page BIENVENUE SUR LE SUPPORT TECHNIQUE DELL et fournir les informations demandées pour accéder aux outils et informations d'aide.</p>

Présentation du logiciel

Utilisez le CD Pilotes et utilitaires fourni avec votre imprimante pour installer une combinaison d'applications, en fonction de votre système d'exploitation.

Système d'exploitation	Moniteur d'état	Fenêtre Etat d'impression	Application de commande de toner	Icône du bureau pour commander des fournitures
Microsoft® Windows 98 Windows ME	O	N	N	O*
Windows NT® 4.0	N	N	N	O*
Windows 2000 Windows XP	N	O	O	O

*Disponible au format HTML.

 **REMARQUE** : Si vous n'avez pas acheté votre imprimante en même temps que votre ordinateur, vous devez utiliser le *CD Pilotes et utilitaires* pour installer ces applications.

Moniteur d'état

Le Moniteur d'état vous avertit en cas d'erreur ou d'avertissement. Par exemple, lorsque le carter supérieur est ouvert ou lorsque le niveau de toner est bas.

Le Moniteur d'état démarre quand vous envoyez un travail d'impression à l'imprimante et ne s'affiche sur l'écran de l'ordinateur que si une erreur ou un avertissement survient.

Fenêtre Etat d'impression

La fenêtre Etat d'impression affiche l'état de l'imprimante (prête, hors ligne, erreur et vérification) ainsi que le nom du travail que vous avez envoyé à l'impression.

Cette fenêtre affiche aussi le niveau de toner afin que vous puissiez :

- surveiller le niveau de toner de votre imprimante,
- cliquer sur Commander du toner pour commander des cartouches de toner de remplacement.

Pour plus d'informations, reportez-vous à la section [Fenêtre Recommander du toner](#).

Fenêtre Recommander du toner

La boîte de dialogue Commande de cartouches de toner peut être lancée depuis la fenêtre Etat d'impression, la fenêtre Programmes ou l'icône du bureau.

Vous pouvez commander du toner par téléphone ou à partir du Web.

1. Cliquez sur Démarrer → Programmes → Imprimantes Dell → Imprimante laser Dell P1500 → Application Recommander du toner Dell.

La fenêtre de commande de cartouches de toner apparaît.

2. Si vous commandez à partir du Web :
 - a. Choisissez votre modèle d'imprimante dans la liste déroulante qui s'affiche.
 - b. Entrez votre numéro d'identification de service d'imprimante Dell dans le champ prévu à cet effet.

Votre numéro d'identification de service est apposé sur votre imprimante.

- c. Cliquez sur Visiter le site Web de commande de cartouche Dell.
3. Si vous commandez par téléphone, appelez le numéro qui apparaît sous l'en-tête Par téléphone.

A propos de votre imprimante

- [Explication des particularités de l'imprimante](#)
 - [Utilisation des touches du panneau de commandes](#)
 - [Impression de la feuille Configuration des paramètres imprimante](#)
 - [Choix d'un câble adapté](#)
-

Explication des particularités de l'imprimante

Votre imprimante laser Dell™ P1500 possède les particularités suivantes :

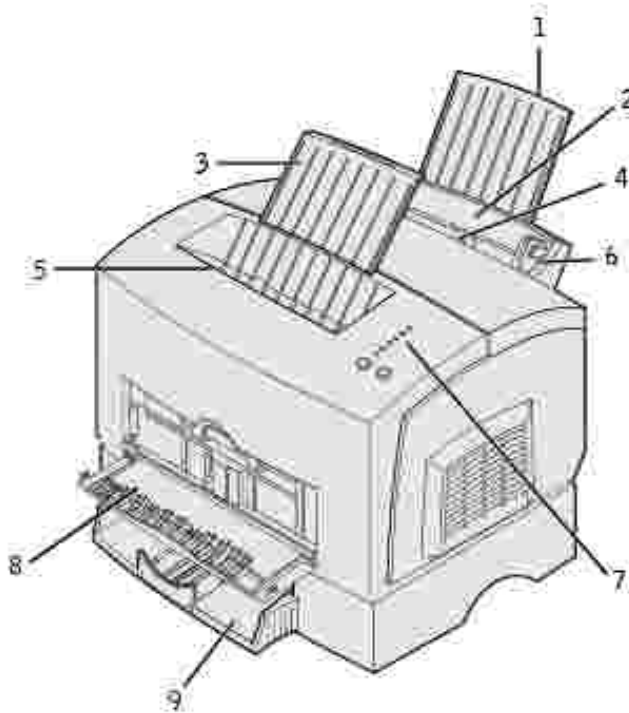

1	Support papier arrière	6	Guide-papier
2	Tiroir 1	7	Voyants du panneau de commandes
3	Support papier avant	8	Porte de sortie avant
4	Alimentation manuelle	9	Tiroir 250 feuilles optionnel
5	Réceptacle supérieur		

Utilisez :	Pour :
Tiroir 1	Charger jusqu'à 150 feuilles de papier ou 10 feuilles d'un support spécial.
Support papier arrière	Prendre le support en charge dans le tiroir 1.
Support papier avant	Prendre le support en charge dans le réceptacle supérieur
Alimentation manuelle	Charger une feuille unique de papier ou d'un autre support, tel que des transparents, des étiquettes, des enveloppes et du bristol.
Guides-papier	Ajuster la largeur du support sur le tiroir 1 et l'alimentation manuelle.
Voyants du panneau de commandes	Contrôler l'état de l'imprimante.
Réceptacle supérieur	Empiler les documents imprimés face vers le bas.
Porte de sortie avant	Imprimer sur un support spécial, notamment du bristol ou des étiquettes.
Bac 250 feuilles optionnel	Augmenter la capacité papier.

Utilisation des touches du panneau de commandes

Le panneau de commandes comprend six voyants et deux touches.

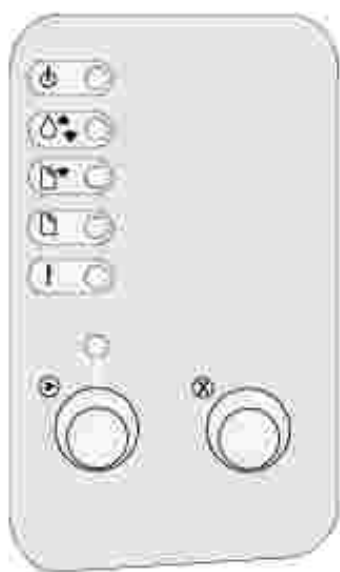

- Appuyez sur la touche Continuer et relâchez-la pour reprendre l'impression.
- Appuyez rapidement à deux reprises sur la touche Continuer et relâchez-la pour afficher un code d'erreur.
- Appuyez sur la touche Annuler et relâchez-la pour annuler le travail d'impression en cours.

- Appuyez sur la touche Annuler et maintenez-la enfoncée jusqu'à ce que tous les voyants s'allument pour réinitialiser l'imprimante.

Impression de la feuille Configuration des paramètres imprimante

Pour imprimer la feuille Configuration des paramètres imprimante :

1. Mettez l'imprimante hors tension.
2. Ouvrez la porte supérieure avant.
3. Appuyez sur la touche Continuer et maintenez-la enfoncée pendant que vous mettez l'imprimante sous tension.

Tous les voyants clignotent.

4. Relâchez la touche Continuer.
5. Refermez la porte supérieure avant.
6. La combinaison de voyants qui représente le menu Accueil s'allume.
7. Appuyez sur la touche Continuer et maintenez-la enfoncée jusqu'à ce que tous les voyants clignotent.

La feuille Configuration des paramètres imprimante s'imprime.

Choix d'un câble adapté

Le câble de raccordement de votre imprimante laser Dell™ P1500 doit répondre aux exigences suivantes :

Connexion	Certification du câble
USB	USB 2.0
Parallèle	IEEE-1284

Remplacement de la cartouche de toner

- [Economie des composants](#)
 - [Commande de cartouches de toner de remplacement](#)
 - [Remplacement de la cartouche de toner](#)
-

Economie des composants

L'économie des composants permet de réduire les frais d'impression.

- Lorsque vous imprimez des épreuves, économisez le toner en modifiant le paramètre Intensité impression dans votre pilote d'imprimante. Les valeurs sont comprises entre Très claire et Très foncée. La sélection de la valeur Très claire permet d'économiser le toner.
 - Réduisez la consommation de papier en imprimant des deux côtés de la feuille.
-

Commande de cartouches de toner de remplacement

Pour commander des cartouches de toner de remplacement, contactez Dell à l'adresse suivante : www.dell.com/supplies.

Outre l'indicateur de niveau de toner qui s'affiche chaque fois que vous lancez une impression, les combinaisons de voyants du panneau de commandes de l'imprimante fournissent des informations sur l'état de vos composants.

Lorsque le voyant Niveau bas s'allume (dans cet exemple, le voyant s'allume lorsque l'imprimante reçoit des données ou imprime), vérifiez que vous disposez d'une nouvelle cartouche de toner.

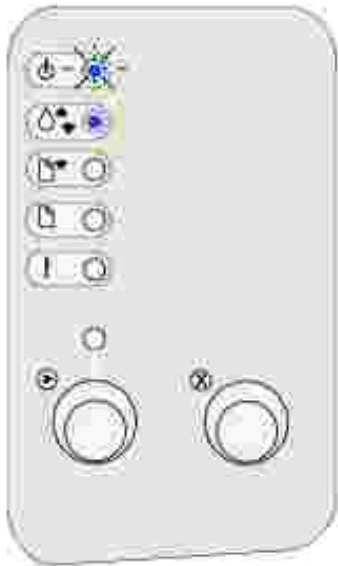

Pour utiliser le toner restant, retirez la cartouche de toner, secouez-la doucement d'avant en arrière, puis réinsérez-la. Lorsque la qualité d'impression s'altère et n'est plus satisfaisante, remplacez la cartouche de toner.

 **REMARQUE** : Dell ne recommande pas l'utilisation de cartouches de toner d'une autre marque. Dans cette éventualité, aucune garantie ne peut être donnée quant à la qualité d'impression et la fiabilité de l'imprimante. Pour obtenir des résultats optimaux, utilisez des composants Dell.

Remplacement de la cartouche de toner

Retrait de la cartouche de toner usagée

1. Tirez sur la patte pour ouvrir le carter de l'imprimante.

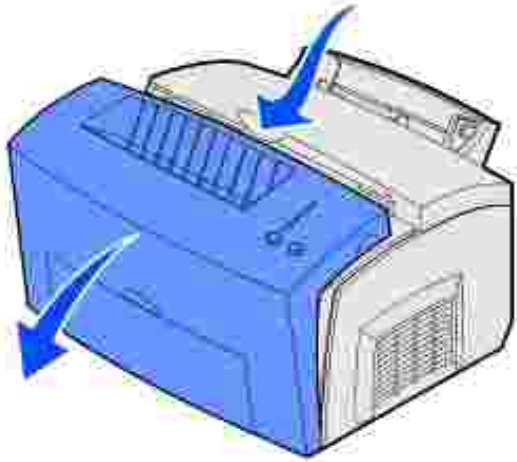

2. Saisissez la poignée et tirez la cartouche de toner verticalement (avec précaution, car elle risque d'être brûlante).

 **REMARQUE** : Ne touchez pas le cylindre photoconducteur situé au bas de la cartouche.

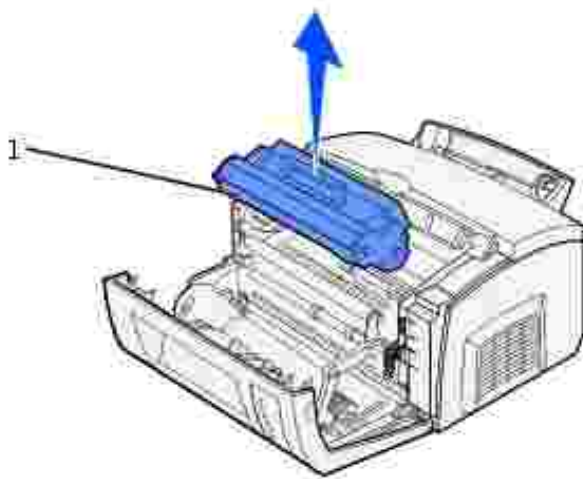

1 Cylindre photoconducteur

3. Mettez la cartouche de toner de côté.

 **REMARQUE** : Dell ne peut pas garantir la qualité d'impression ou la fiabilité de l'imprimante si vous utilisez des cartouches rechargées par un tiers. La garantie de l'imprimante ne couvre pas les dégâts résultant de l'utilisation de cartouches rechargées.

Installation de la nouvelle cartouche de toner

1. Sortez la nouvelle cartouche de toner de son emballage.

2. Détachez le plastique fixé aux extrémités de la cartouche de toner et enlevez le support de protection en mousse.

 **REMARQUE** : Ne touchez pas le cylindre photoconducteur situé au bas de la cartouche.

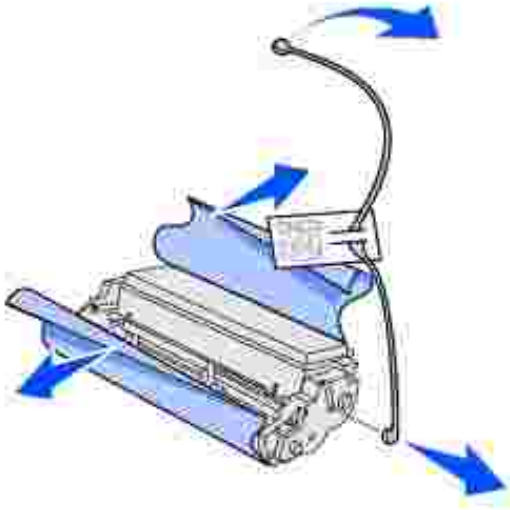

3. Agitez délicatement la cartouche afin de répartir uniformément le toner.
4. Insérez la cartouche de toner.
 - a. Alignez les flèches de couleur de part et d'autre de la cartouche de toner sur les flèches correspondantes à l'intérieur de l'imprimante.
 - b. En tenant la cartouche par la poignée, inclinez-la vers le bas et guidez-la entre les rainures qui lui sont destinées.

 **ATTENTION** : Evitez de toucher l'unité de fusion ; elle risque d'être brûlante.

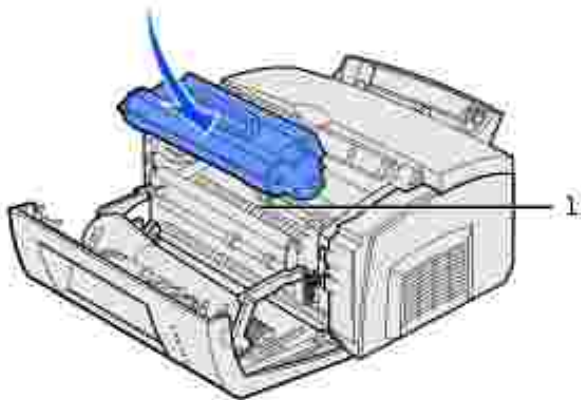

1 Unité de fusion

c. Poussez la cartouche vers le bas jusqu'à ce qu'elle soit fermement installée en position.

5. Refermez le carter de l'imprimante.

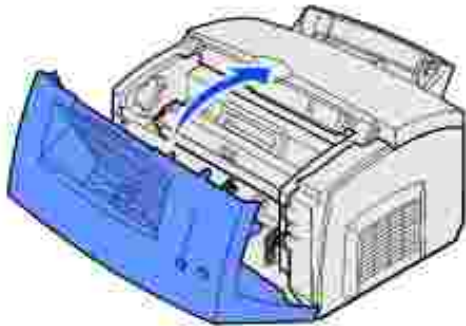

Pour optimiser l'utilisation d'une cartouche de toner :

- Ne déballez pas la cartouche si vous n'envisagez pas de l'installer aussitôt.
- Conservez les cartouches dans le même lieu que l'imprimante.
- Retirez la cartouche de l'imprimante uniquement pour la remplacer ou pour éliminer un bouchage papier.

Impression

- [Utilisation des voyants du panneau de commandes](#)
 - [Configuration d'un travail d'impression](#)
 - [Annulation d'un travail d'impression](#)
 - [Partage d'imprimantes](#)
-

Utilisation des voyants du panneau de commandes

Le panneau de commandes comprend six voyants et deux touches.



Si :	L'imprimante :
le voyant Prêt/Données est allumé	est prête à recevoir et à traiter des données.
le voyant Prêt/Données clignote	est occupée à recevoir ou à traiter des données.
le voyant Niveau bas est allumé	vous avertit que le niveau de toner est faible.
le voyant Charger papier est allumé	vous invite à charger un support d'impression dans le tiroir 1, l'alimentation manuelle ou le tiroir 250 feuilles optionnel (s'il est installé).
le voyant Bourrage papier est allumé	a détecté un bourrage.
le voyant Erreur est allumé	a son carter supérieur ouvert ou la cartouche d'impression n'est pas installée.
le voyant Appuyez Continuer est allumé	vous invite à appuyer sur la touche Continuer pour reprendre l'impression.
les voyants Erreur et Appuyez Continuer sont tous les deux allumés	vous avertit qu'une erreur secondaire s'est produite.

Configuration d'un travail d'impression

Lorsque l'imprimante est configurée et que les pilotes sont installés, vous pouvez imprimer.

Supposons, par exemple, que vous avez chargé du papier normal dans le tiroir 1, mais que vous souhaitez imprimer une lettre sur du papier à en-tête, puis une enveloppe :

1. Chargez le papier à en-tête dans le tiroir 1, en-tête en premier et face à vous.

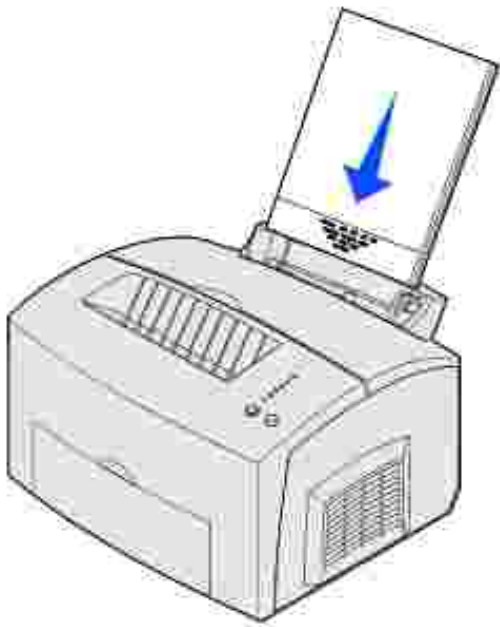

2. Depuis votre logiciel, ouvrez le fichier à imprimer.
3. Dans le menu Fichier, sélectionnez Configuration de l'imprimante (ou Configuration de l'impression) afin d'ouvrir le pilote d'imprimante.
4. Vérifiez que vous avez sélectionné l'imprimante appropriée dans la boîte de dialogue.
5. Dans la boîte de dialogue Configuration de l'imprimante, cliquez sur Propriétés, Options ou Configuration (selon le programme) pour affecter au paramètre du papier la valeur En-tête, puis cliquez sur OK.
6. Cliquez sur OK ou sur Imprimer.

Pour imprimer l'enveloppe, procédez comme suit :

1. Chargez l'enveloppe dans l'alimentation manuelle verticalement, rabat vers le bas et la zone prévue pour le timbre dans l'angle supérieur gauche.



2. Dans le menu Fichier, sélectionnez Configuration de l'imprimante (ou Configuration de l'impression) afin d'ouvrir le pilote d'imprimante.
3. Dans la boîte de dialogue Configuration de l'imprimante, cliquez sur Propriétés, Options ou Configuration (selon le programme) et sélectionnez le format d'enveloppe souhaité à partir du paramètre Type papier.
4. Modifiez l'orientation : sélectionnez le mode Paysage.
5. Dans la boîte de dialogue Impression, cliquez sur OK.

 **REMARQUE** : Pour modifier les réglages de l'imprimante inaccessibles depuis votre pilote d'imprimante, installez l'utilitaire d'installation d'imprimante locale depuis le *CD Pilotes et utilitaires* (voir [Emploi de l'utilitaire d'installation d'imprimante locale](#)).

Pour obtenir de plus amples informations sur un paramètre de l'imprimante :

- Cliquer sur le bouton Aide dans l'angle inférieur droit de la boîte de dialogue.
- Déplacez le curseur sur le paramètre en question et appuyez sur F1 ou cliquez dessus avec le bouton droit.

Annulation d'un travail d'impression

Depuis le panneau de commandes de l'imprimante

Appuyez sur la touche Annuler et relâchez-la pour annuler le travail d'impression en cours.

Sur votre ordinateur

1. Réduisez toutes les fenêtres des applications afin d'afficher le bureau.
2. Cliquez deux fois sur l'icône Poste de travail.
3. Cliquez deux fois sur l'icône Imprimante.

La liste des imprimantes disponibles s'affiche.

4. Cliquez deux fois sur l'imprimante que vous utilisez pour imprimer le travail.

La liste des travaux d'impression s'affiche.

5. Sélectionnez le travail à annuler.
6. Appuyez sur la touche Suppr. du clavier.

Partage d'imprimantes

Configuration de l'imprimante pour le partage (Windows 95, 98, NT 4.0, Windows Me et Windows 2000)

1. Cliquez sur Démarrer → Paramètres → Imprimantes.
2. Sélectionnez l'imprimante que vous venez de créer.
3. Cliquez sur Fichier → Partage.
4. Activez la case à cocher Partagé, puis entrez un nom dans la zone de texte Nom de partage.
5. Dans la section Pilotes supplémentaires, sélectionnez les systèmes d'exploitation de l'ensemble des clients du réseau qui imprimeront vers l'imprimante.
6. Cliquez sur OK.



REMARQUE : Si certains fichiers sont manquants, vous serez peut-être invité à insérer le CD du système d'exploitation du serveur.

7. Vérifiez les points suivants afin de vous assurer que l'imprimante est bien partagée.
 - o L'objet imprimante du dossier Imprimantes affiche désormais un indicateur de partage. Par exemple, sous Windows NT 4.0, une main apparaît sous l'objet imprimante.
 - o Naviguez jusqu'au Voisinage réseau. Localisez le nom d'hôte du serveur et recherchez le nom de partage attribué à l'imprimante.

L'imprimante est maintenant partagée et prête à être installée sur les clients du réseau.

Configuration de l'imprimante pour le partage (Windows XP)

1. Cliquez sur Démarrer → Panneau de configuration → Imprimantes et autres périphériques → Imprimantes et télécopieurs.
2. Sélectionnez l'imprimante que vous venez de créer.
3. Cliquez sur Fichier → Partage.
4. Sélectionnez l'Assistant Configuration du réseau.
5. Cliquez sur OK.
6. Naviguez jusqu'à Voisinage réseau. Recherchez le nom d'hôte du serveur et le nom de partage affecté à l'imprimante.

L'imprimante est maintenant partagée et prête à être installée sur les clients du réseau.

Installation d'une imprimante partagée sur les clients du réseau

Utilisation de la méthode pointer-imprimer

Cette méthode permet généralement une utilisation optimale des ressources système. Le serveur gère les modifications des pilotes et le traitement des travaux d'impression. Ceci permet aux clients du réseau de retourner plus rapidement sous leurs programmes.

Avec cette méthode, un sous-ensemble des informations relatives au pilote est copié du serveur vers l'ordinateur client. Il s'agit des informations élémentaires requises pour l'envoi d'un travail d'impression vers l'imprimante.

1. Sur le bureau Windows de l'ordinateur client, cliquez deux fois sur Voisinage réseau.
2. Localisez le nom d'hôte du serveur, puis cliquez deux fois dessus.
3. Cliquez avec le bouton droit de la souris sur le nom de l'imprimante partagée, puis cliquez sur Installer.

Attendez que les informations relatives aux pilotes soient copiées depuis l'ordinateur serveur vers l'ordinateur client et que le nouvel objet imprimante soit ajouté au dossier Imprimantes. La durée de l'opération varie en fonction du trafic réseau et d'autres facteurs.

4. Fermez Voisinage réseau.
5. Imprimez une page de test afin de vérifier l'installation de l'imprimante.
 - a. Cliquez sur Démarrer → Paramètres → Imprimantes.
 - b. Sélectionnez l'imprimante que vous venez de créer.

- c. Cliquez sur Fichier → Propriétés.
- d. Dans l'onglet Général, cliquez sur Imprimer une page de test.

Lorsque la page de test s'imprime, l'installation de l'imprimante est terminée.

Utilisation de la méthode poste à poste

Avec cette méthode, le pilote d'imprimante est entièrement installé sur chaque ordinateur client. Les clients du réseau gardent le contrôle sur les modifications apportées aux pilotes. L'ordinateur client gère le traitement des travaux d'impression.

1. Cliquez sur Démarrer → Paramètres → Imprimantes.
2. Cliquez sur Ajout d'imprimante pour lancer l'Assistant Ajout d'imprimante.
3. Cliquez sur Serveur d'impression réseau.
4. Sélectionnez l'imprimante réseau dans la liste des imprimantes partagées. Si elle n'est pas répertoriée, saisissez le chemin d'accès de l'imprimante dans la zone de texte.

Le chemin doit être similaire au suivant :

```
\\<nom d'hôte du serveur>\<nom de l'imprimante partagée>
```

Le nom d'hôte du serveur est le nom qui identifie l'ordinateur serveur sur le réseau. Le nom de l'imprimante partagée est le nom attribué lors du processus d'installation du serveur.

5. Cliquez sur OK.

 **REMARQUE** : S'il s'agit d'une nouvelle imprimante, vous serez peut-être invité à installer un pilote d'imprimante. Si aucun pilote n'est disponible sur le système, vous devez alors indiquer un chemin d'accès aux pilotes disponibles.

6. Choisissez d'utiliser ou non cette imprimante comme imprimante par défaut pour le client, puis cliquez sur Terminer.
7. Imprimez une page de test afin de vérifier l'installation de l'imprimante.
 - a. Cliquez sur Démarrer → Paramètres → Imprimantes.
 - b. Sélectionnez l'imprimante que vous venez de créer.
 - c. Cliquez sur Fichier → Propriétés.
 - d. Dans l'onglet Général, cliquez sur Imprimer une page de test.

Lorsque la page de test s'imprime, l'installation de l'imprimante est terminée.

Gestion du papier

- [Emplacement des sources d'alimentation](#)
 - [Chargement de papier](#)
 - [Chargement de transparents](#)
 - [Chargement d'enveloppes](#)
 - [Chargement d'étiquettes](#)
 - [Chargement de bristol](#)
 - [Impression sur les deux faces](#)
-

Emplacement des sources d'alimentation

L'imprimante possède deux sources de papier standard : le chargeur de papier automatique (tiroir 1), qui peut contenir jusqu'à 150 feuilles de papier ordinaire, et l'alimentation manuelle pour une seule feuille. Le tiroir 1 s'utilise pour la plupart des travaux d'impression. L'alimentation manuelle, par contre, permet de charger une seule feuille, un transparent, une enveloppe, une étiquette ou un bristol.

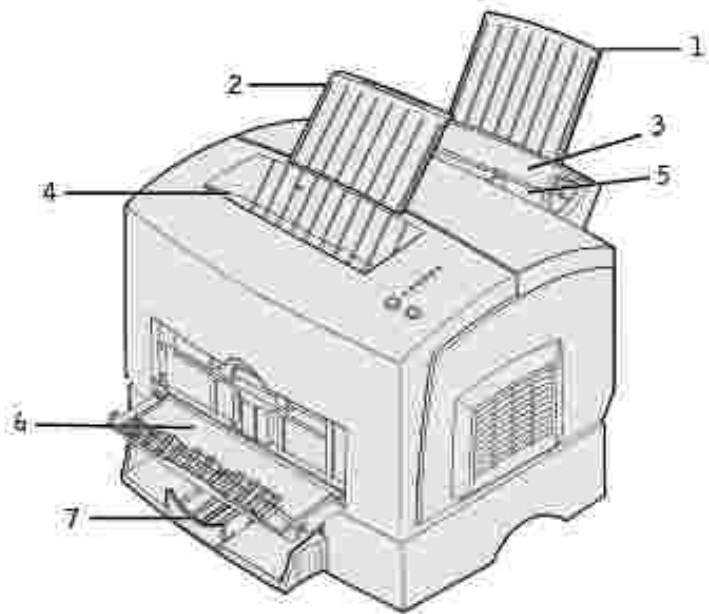

1	Support papier	5	Alimentation manuelle
2	Support papier	6	Porte de sortie avant
3	Tiroir 1	7	Tiroir 250 feuilles optionnel
4	Réceptacle supérieur		

Le réceptacle situé sur le haut de l'imprimante peut contenir jusqu'à 100 feuilles. La porte de sortie avant pour feuille unique fournit un chemin papier direct pour les supports spéciaux (tels que des transparents, des enveloppes, des étiquettes ou des fiches) en évitant les courbures et les bourrages potentiels.

Pour augmenter la capacité du papier, vous pouvez acquérir le tiroir 250 feuilles optionnel.

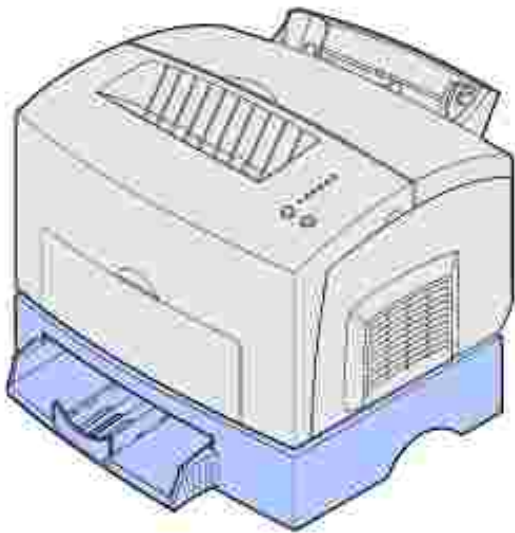

Chargement de papier

Tiroir 1

1. Déployez le support papier arrière jusqu'à ce que vous entendiez un *déclat*.



2. Déramez les feuilles, éventez-les sur les quatre côtés, puis déramez-les de nouveau.

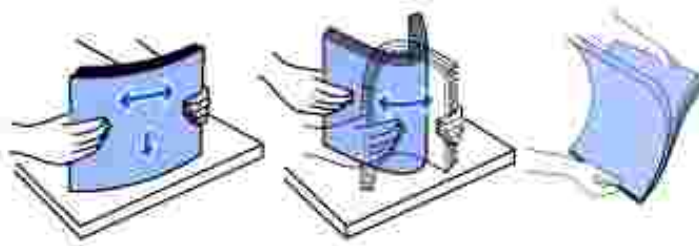

3. Si vous chargez du papier à en-tête, insérez l'en-tête en premier, face à vous

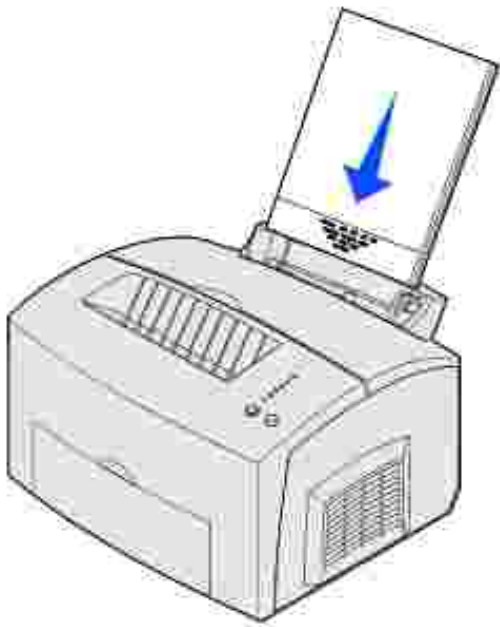

 **REMARQUE** : Le papier préimprimé, tel que le papier à en-tête, doit pouvoir résister à des températures supérieures à 200°C sans fondre ou libérer des émanations dangereuses.

4. Faites glisser les guides-papier contre les bords du papier.

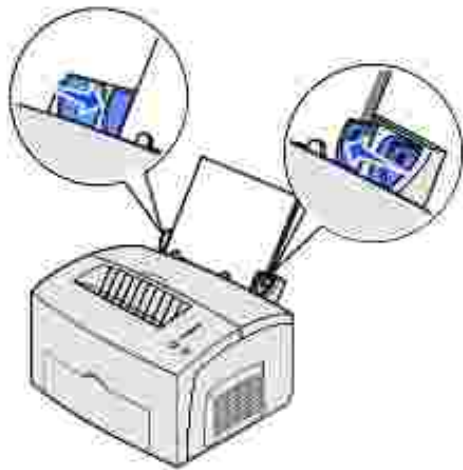

5. Déployez le support papier avant sur le réceptacle supérieur jusqu'à ce que vous entendiez un *déclat*. Si vous imprimez sur du papier Légal US, déployez complètement le support papier avant .

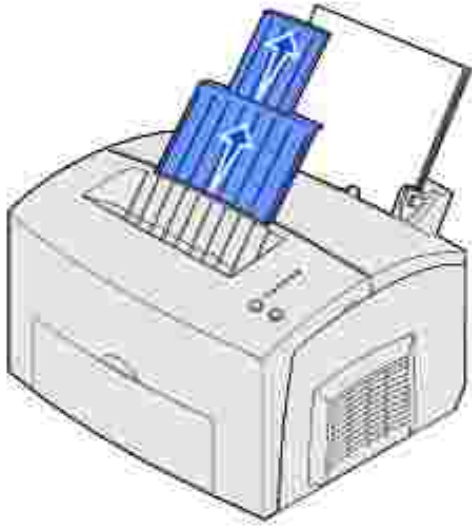

6. Sélectionnez le format et le type de papier dans votre logiciel.
7. Lancez le travail d'impression.

Alimentation manuelle

Utilisez l'alimentation manuelle pour imprimer une feuille de papier à la fois.

1. Si vous chargez du papier à en-tête, insérez une feuille en orientant le haut de la page vers le bas, face à vous.
2. Faites glisser les guides-papier contre les bords du papier.

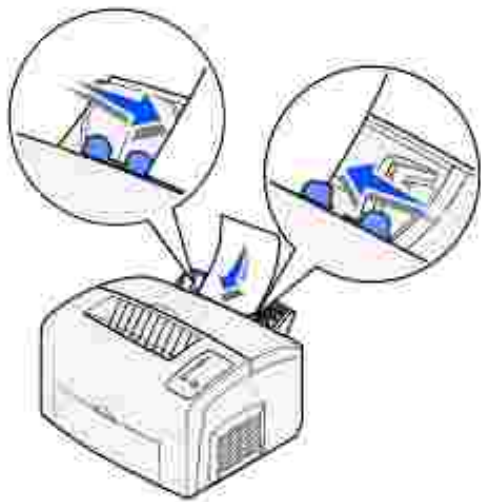

3. Sélectionnez le format et le type de papier dans votre logiciel.

4. Lancez le travail d'impression.
5. Appuyez sur la touche Continuer et relâchez-la pour reprendre l'impression.
6. Lorsque le voyant Charger papier clignote et que le voyant Appuyez Continuer s'allume, placez une autre feuille dans l'alimentation manuelle.

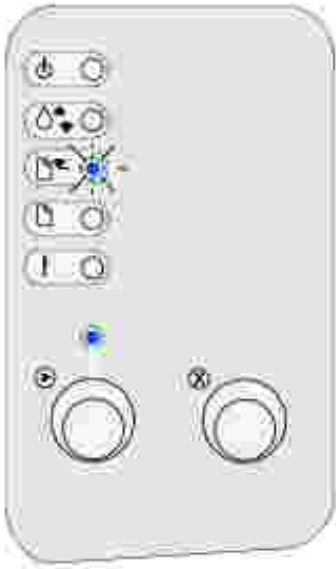

7. Appuyez sur Continuer.

Tiroir 250 feuilles optionnel

1. Saisissez les pattes de part et d'autre du tiroir et tirez-le complètement hors de l'imprimante.

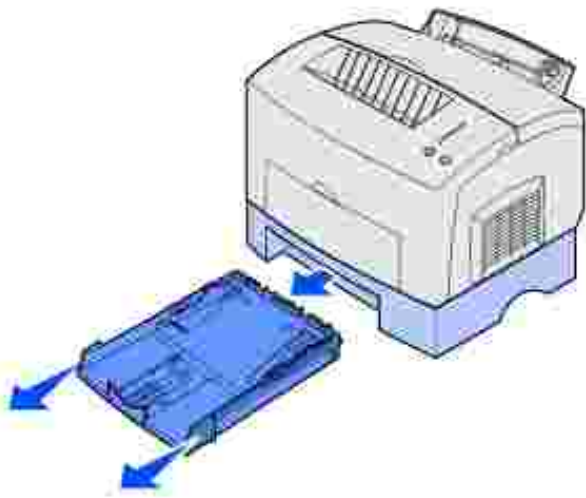

2. Avant de charger du papier, appuyez sur la plaque métallique jusqu'à ce qu'elle soit en place.

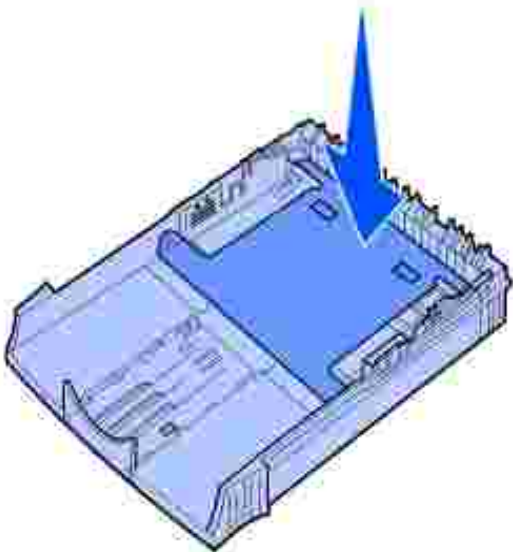

3. Si vous chargez du papier de format A4 ou Légal US, déployez le support papier.

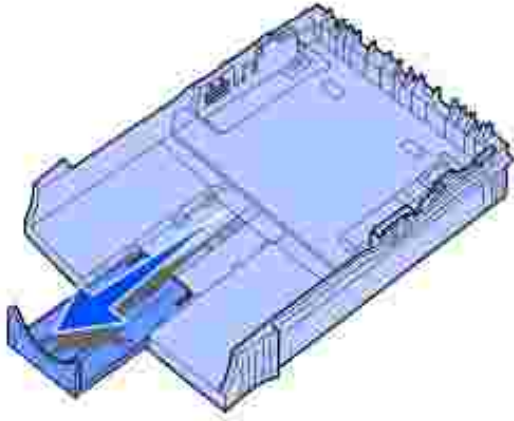

4. Déramez les feuilles, éventez-les sur les quatre côtés, puis déramez-les de nouveau.

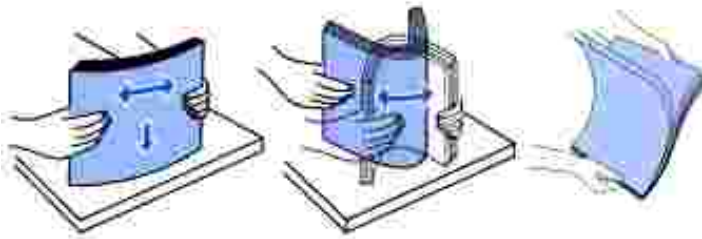

5. Si vous chargez du papier à en-tête, insérez l'en-tête vers le bas en faisant pénétrer d'abord le haut de la page dans l'imprimante.

6. Ne dépassez pas l'indicateur de hauteur de pile, au risque de provoquer des bourrages papier.

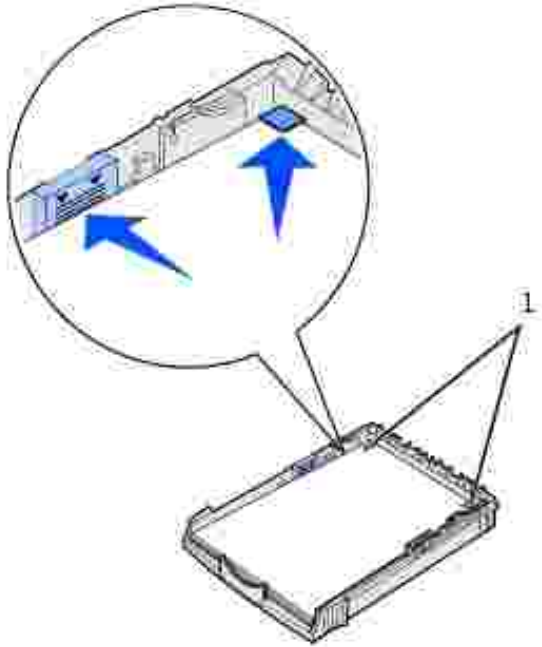

1 Butées d'angle

7. Assurez-vous que le papier se trouve sous les deux butées d'angle et qu'il repose à plat dans le tiroir.
8. Faites glisser les guides-papier contre les bords du support d'impression.
9. Réinstallez fermement le tiroir dans l'imprimante.

Si le tiroir n'est pas inséré à fond, l'alimentation papier ne se fera pas correctement.

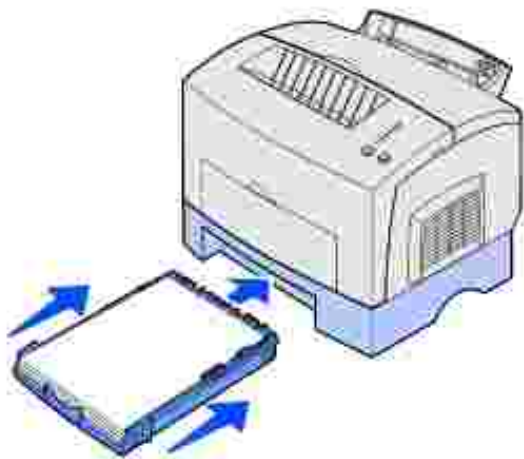

10. Sélectionnez le format de papier dans votre logiciel.
11. Lancez le travail d'impression.

Chargement de transparents

Si vous imprimez sur des transparents, utilisez des transparents destinés aux imprimantes laser.

Tiroir 1

1. Déployez le support papier arrière jusqu'à ce que vous entendiez un *déclat*.



2. Pour réduire les risques de froissement ou de bouchage, ouvrez la porte du réceptacle avant afin que le chemin du papier soit direct.

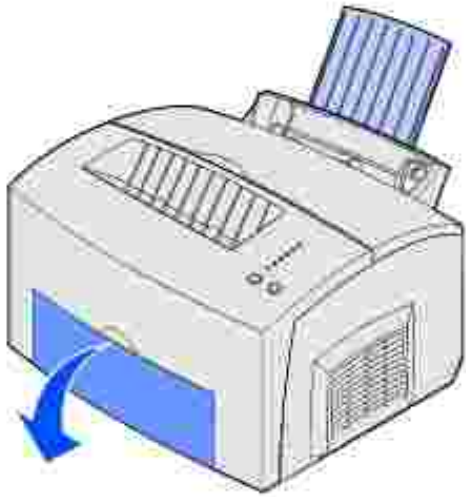

3. Déramez les feuilles, éventez-les sur les quatre côtés, puis déramez-les de nouveau.

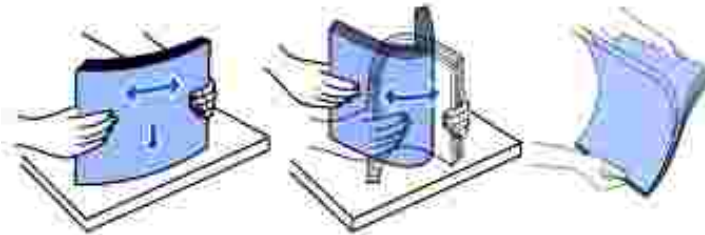

4. Chargez jusqu'à 10 transparents avec le côté à imprimer vers vous.

 **REMARQUE** : Les transparents doivent pouvoir supporter des températures de 200°C sans fondre ou libérer des émanations dangereuses.

5. Faites glisser les guides-papier contre les bords des transparents.

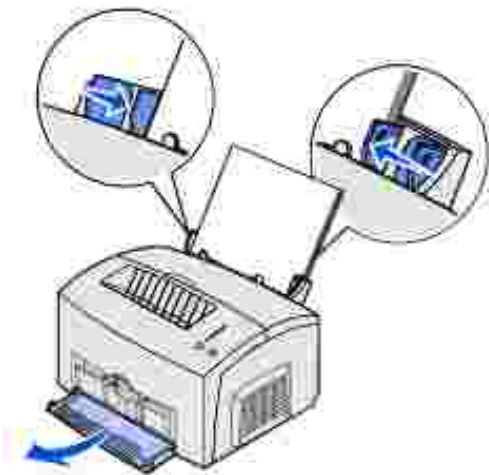

6. Sélectionnez le type de papier dans votre logiciel.
7. Lancez le travail d'impression.

Alimentation manuelle

Utilisez l'alimentation manuelle pour imprimer un transparent à la fois.

1. Pour réduire les risques de froissement ou de bourrage, ouvrez la porte du réceptacle avant afin que le chemin du papier soit direct.

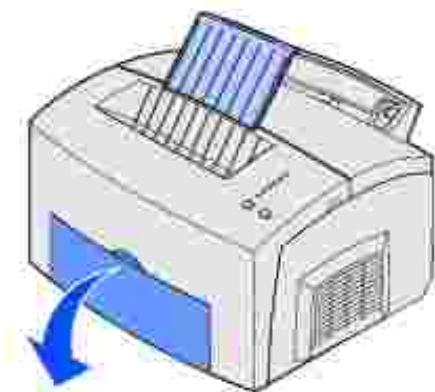

2. Faites glisser les guides-papier contre les bords du transparent.

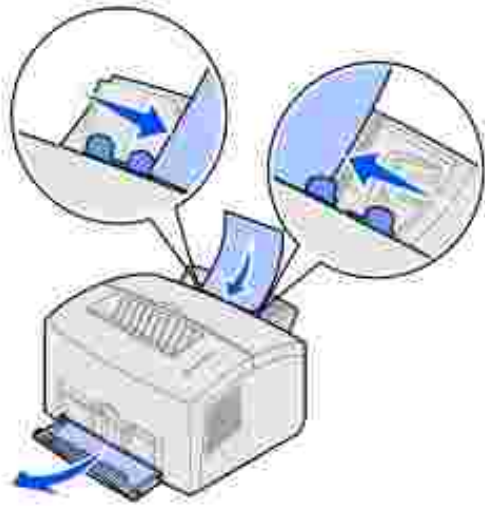

3. Sélectionnez le format et le type de papier dans votre logiciel.
4. Lancez le travail d'impression.
5. Appuyez sur la touche Continuer et relâchez-la pour reprendre l'impression.
6. Lorsque le voyant Charger papier clignote et que le voyant Appuyez Continuer s'allume, placez un autre transparent dans l'alimentation manuelle.

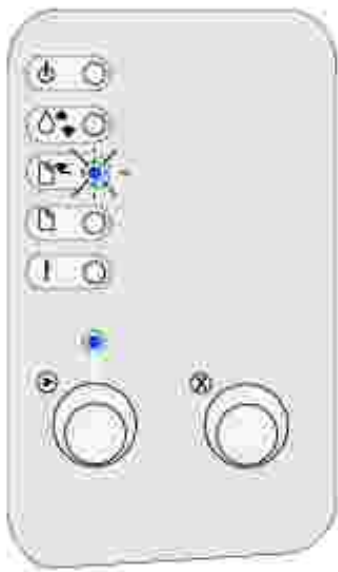

7. Appuyez sur Continuer.

Chargement d'enveloppes

Chargez jusqu'à 10 enveloppes dans le tiroir 1 ou chargez les enveloppes une à une dans le dispositif d'alimentation manuelle.

Tiroir 1

1. Déployez le support papier arrière jusqu'à ce que vous entendiez un *déclat*.



2. Ouvrez la porte du réceptacle avant afin que le chemin du papier soit direct.

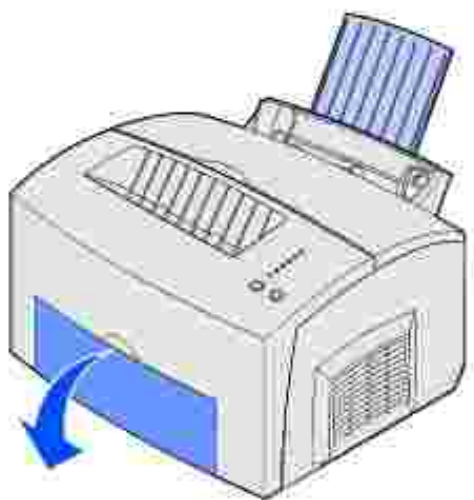

3. Chargez jusqu'à 10 enveloppes au *centre* du tiroir 1 et réglez les guides-papier afin de les adapter à la largeur des enveloppes.

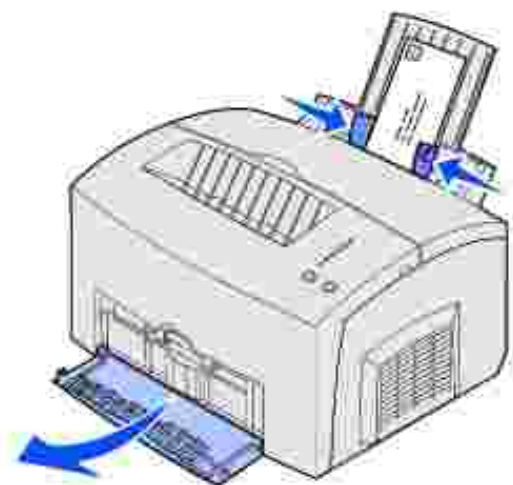

 **REMARQUE** : Utilisez des enveloppes qui peuvent résister à des températures de 200°C sans se sceller, se recourber de manière excessive, se froisser ou libérer des émanations dangereuses.

4. Sélectionnez le type de papier dans votre logiciel.
5. Lancez le travail d'impression.

Alimentation manuelle

Utilisez l'alimentation manuelle pour imprimer une enveloppe à la fois. Si le chargement d'enveloppes dans le tiroir 1 pose problème, essayez de les imprimer à raison d'une à la fois à partir de l'alimentation manuelle.

1. Ouvrez la porte du réceptacle avant afin que le chemin du papier soit direct.

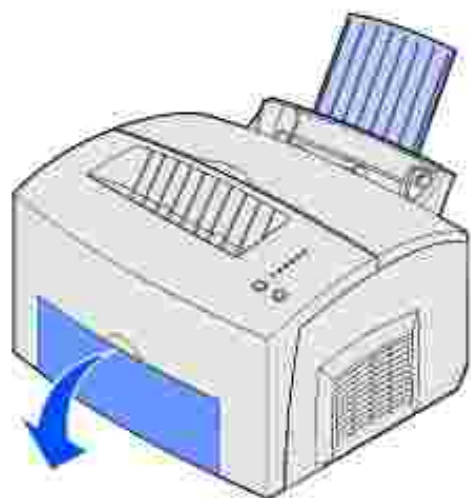

2. Chargez une enveloppe au *centre* de l'alimentation manuelle et réglez les guides-papier afin de les adapter à la largeur de l'enveloppe.

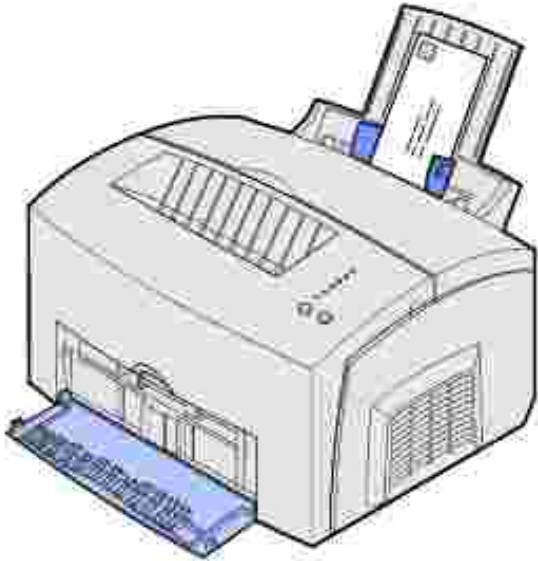

3. Sélectionnez le format et le type de papier dans votre logiciel.
4. Lancez le travail d'impression.
5. Appuyez sur la touche Continuer et relâchez-la pour reprendre l'impression.
6. Lorsque le voyant Charger papier clignote et que le voyant Appuyez Continuer s'allume, placez une autre enveloppe dans l'alimentation manuelle.



7. Appuyez sur Continuer.
-

Chargement d'étiquettes

Lorsque vous imprimez des étiquettes, il est conseillé d'utiliser des étiquettes conçues pour les imprimantes laser. Vous pouvez les charger une par une dans l'alimentation manuelle ou par paquets de 10 au plus dans le tiroir 1.

Tiroir 1

1. Déployez le support papier arrière jusqu'à ce que vous entendiez un *déclic*.



2. Pour réduire les risques de froissement ou de bourrage, ouvrez la porte du réceptacle avant afin que le chemin du papier soit direct.

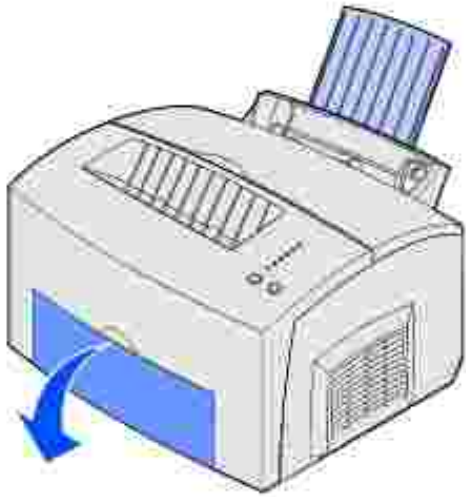

3. Déramez les feuilles, éventez-les sur les quatre côtés, puis déramez-les de nouveau.

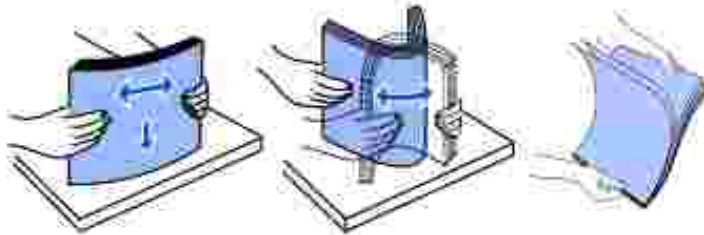

4. Chargez jusqu'à 10 feuilles avec le côté à imprimer vers vous.

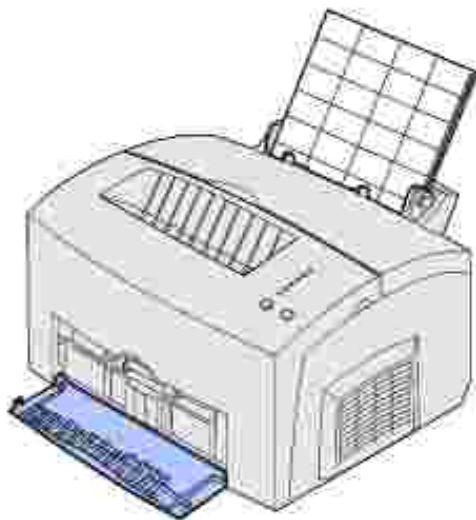

 **REMARQUE** : Les étiquettes utilisées doivent supporter une pression de 1,778 kg/cm² et des températures pouvant atteindre 200°C sans dégager d'émanations nocives.

5. Faites glisser les guides-papier contre les bords des feuilles d'étiquettes.

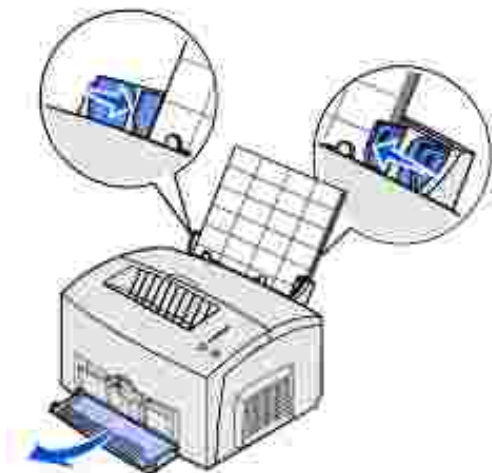

6. Sélectionnez le format et le type de papier dans votre logiciel.
7. Lancez le travail d'impression.

Alimentation manuelle

Utilisez l'alimentation manuelle pour imprimer une feuille d'étiquettes à la fois. Si le chargement d'étiquettes dans le tiroir 1 pose problème, essayez de les imprimer à raison d'une feuille à la fois à partir de l'alimentation manuelle.

1. Déployez le support papier avant sur le réceptacle supérieur jusqu'à ce que vous entendiez un *déclic*.

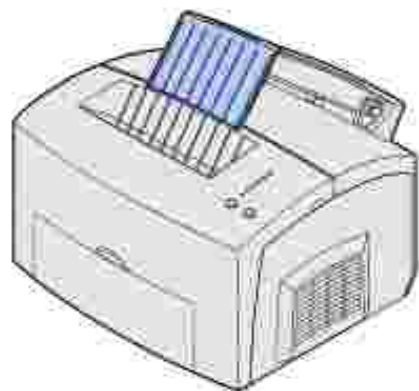

2. Ouvrez la porte du réceptacle avant afin que le chemin du papier soit direct.

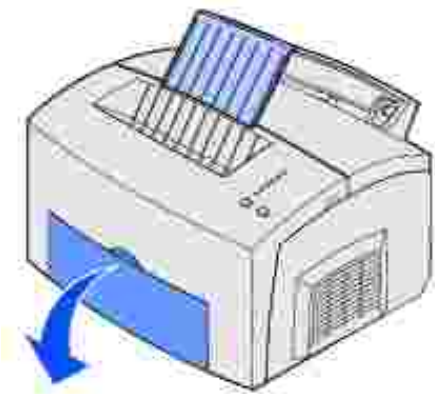

3. Chargez la feuille d'étiquettes avec le côté à imprimer vers vous.

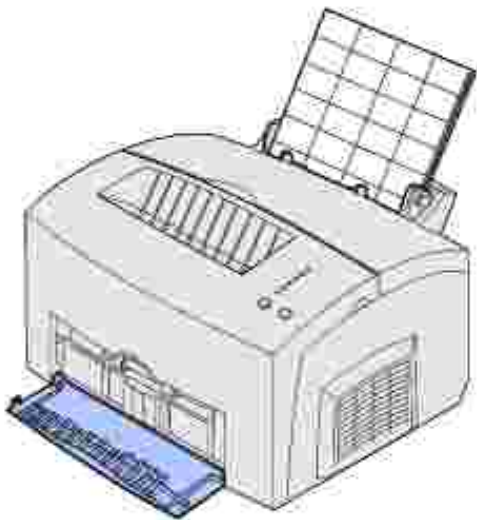

4. Faites glisser les guides-papier contre les bords de la feuilles d'étiquettes.

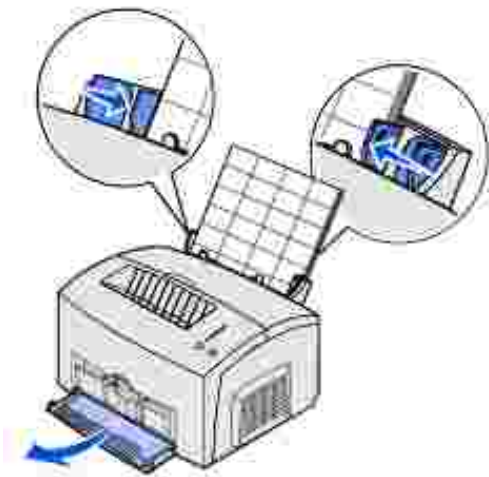

5. Sélectionnez le format et le type de papier dans votre logiciel.
6. Lancez le travail d'impression.
7. Appuyez sur la touche Continuer et relâchez-la pour reprendre l'impression.
8. Lorsque le voyant Charger papier clignote et que le voyant Appuyez Continuer s'allume, placez une autre feuille d'étiquettes dans l'alimentation manuelle.



9. Appuyez sur Continuer.

Chargement de bristol

Lorsque vous imprimez des fiches bristol ou des fiches cartonnées, vous pouvez charger jusqu'à 10 bostols ou fiches dans le tiroir 1. Ces supports d'impression doivent être chargés un par un dans l'alimentation manuelle.

Tiroir 1

1. Déployez le support papier arrière jusqu'à ce que vous entendiez un *déclit*.



2. Pour obtenir des résultats optimaux, ouvrez la porte du réceptacle avant afin que le chemin du papier soit direct.

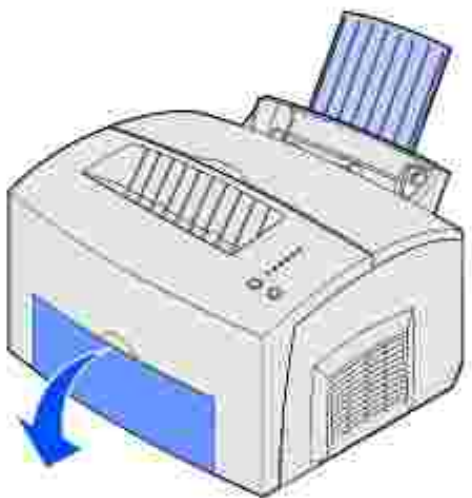

3. Chargez jusqu'à 10 bostols ou fiches avec le côté à imprimer vers vous.

 **REMARQUE** : Les bostols utilisés doivent supporter une pression de 1,778 kg/cm² et des températures pouvant atteindre 200°C sans dégager d'émanations nocives.

4. Faites glisser les guides-papier contre les bords du bostol.

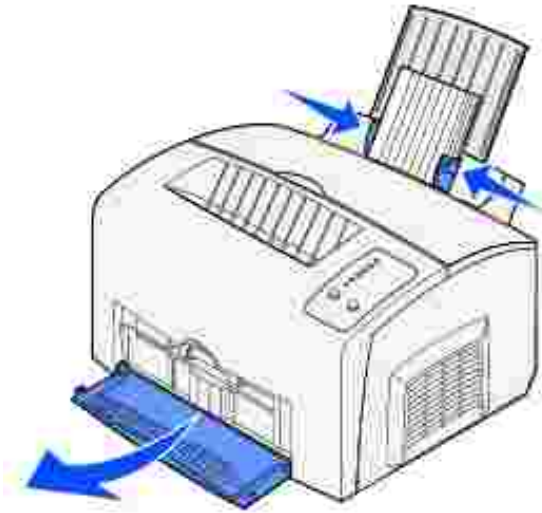

5. Sélectionnez le format et le type de papier dans votre logiciel.
6. Lancez le travail d'impression.

Alimentation manuelle

Utilisez l'alimentation manuelle pour imprimer un bostol ou une fiche à la fois. Si le chargement de fiches dans le tiroir 1 pose problème, essayez de les imprimer à raison d'une à la fois à partir de l'alimentation manuelle.

1. Ouvrez la porte du réceptacle avant afin que le chemin du papier soit direct.

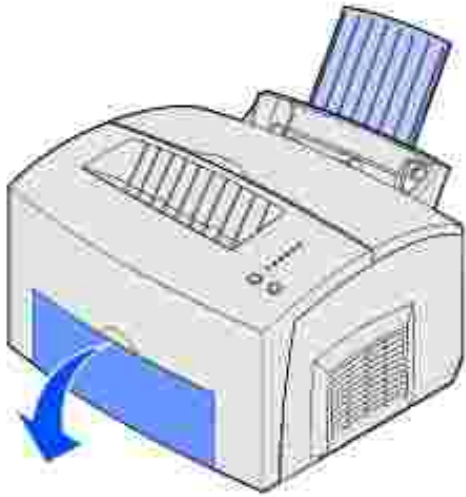

2. Chargez une fiche avec le côté à imprimer vers vous.
3. Faites glisser les guides-papier contre les bords de la fiche.

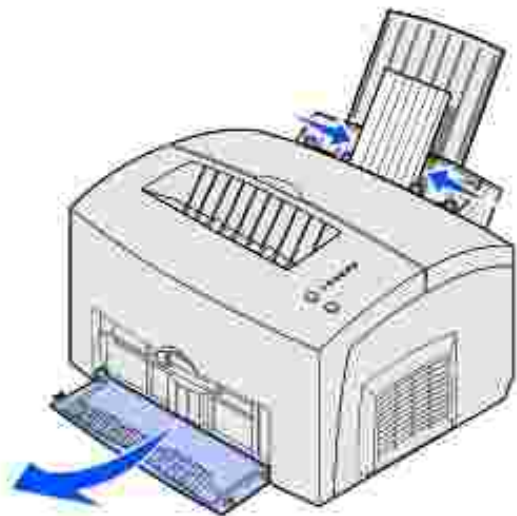

4. Sélectionnez le format et le type de papier dans votre logiciel.
5. Lancez le travail d'impression.
6. Appuyez sur la touche Continuer et relâchez-la pour reprendre l'impression.
7. Lorsque le voyant Charger papier clignote et que le voyant Appuyez Continuer s'allume, placez une autre fiche dans l'alimentation manuelle.



8. Appuyez sur Continuer.

Impression sur les deux faces

L'impression recto verso permet de réduire les coûts d'impression. Sélectionnez Recto verso à partir du pilote de l'imprimante afin d'imprimer une page sur deux. Dès que le recto des pages est imprimé, le témoin Charger papier s'allume et le témoin Appuyez Continuer clignote. Suivez ensuite les instructions du menu contextuel du pilote afin d'imprimer le verso correspondant de chaque page.

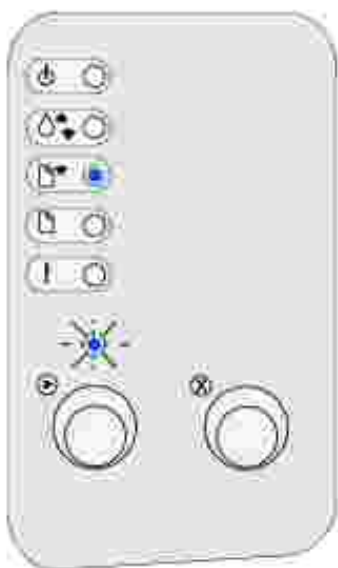

 **REMARQUE** : Le recto verso manuel est disponible uniquement sous Windows NT 4.0, Windows 2000 et Windows XP.

Vous pouvez utiliser indifféremment le tiroir 1 ou le tiroir 250 feuilles optionnel pour imprimer la première face d'un travail recto verso. En revanche, vous ne pouvez utiliser que le tiroir 1 pour imprimer la deuxième face.

Vous pouvez également choisir le mode de reliure du travail recto verso : Bord long ou Bord court.

Bord long signifie que les pages sont reliées dans le sens de la longueur (côté gauche pour une orientation Portrait et bord supérieur pour une orientation Paysage).

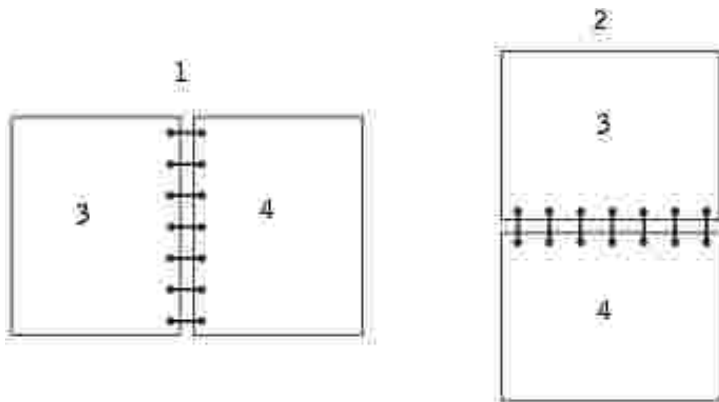

1	Portrait
2	Paysage
3	Verso de la feuille
4	Recto de la feuille suivante

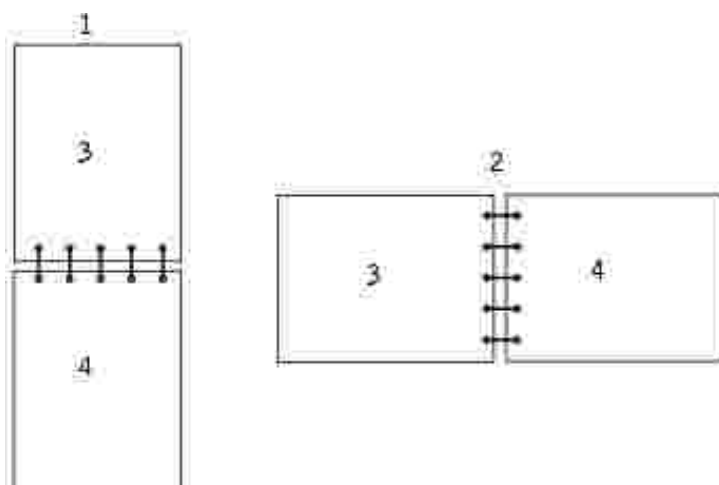

Bord court signifie que les pages sont reliées dans le sens de la largeur (bord supérieur pour une orientation Portrait et côté gauche pour une orientation Paysage).









1	Portrait
2	Paysage
3	Verso de la feuille
4	Recto de la feuille











Explication des voyants du panneau de commandes

















Les voyants du panneau de commandes ont différentes significations selon leur combinaison d'activité. Les voyants s'éteignent, s'allument et/ou clignotent pour indiquer les conditions de l'imprimante, telles que son état, l'intervention à effectuer (par exemple, le manque de papier) ou l'entretien qui s'impose.

Légende :			
Eteint	Allumé	Clignotement lent	Clignotement rapide
			

Le tableau suivant indique les combinaisons de voyants les plus courantes. Pour plus d'informations sur la signification du voyant et sur la procédure à suivre, cliquez sur les liens de la colonne droite.

Combinaisons de voyants courantes :							
Prêt/Données	Niveau bas	Charger papier	Bourrage papier	Erreur	Appuyez Continuer	Etat de l'imprimante :	Cliquez ici pour obtenir de plus amples informations :
						<ul style="list-style-type: none"> • Prêt • Economie énergie 	L'imprimante est prête à recevoir et traiter des données.
						<ul style="list-style-type: none"> • Prêt avec un niveau de toner bas • Economie énergie avec un niveau de toner bas 	L'imprimante est prête à recevoir et traiter des données. En outre, le niveau de la cartouche de toner est bas.
						Pas prêt (l'imprimante est hors ligne)	L'imprimante n'est pas prête recevoir ou à traiter des données, ou encore les ports de l'imprimante sont hors ligne.
						Pas prêt avec un niveau de toner bas	L'imprimante n'est pas prête recevoir ou à traiter des données, ou encore les ports



























							de l'imprimante sont hors ligne. En outre, le niveau de la cartouche de toner est bas.
						<ul style="list-style-type: none"> • Occupé • Défragmentation de la mémoire flash • Formatage de la mémoire flash • Programmation de la mémoire flash • Impression d'un répertoire • Impression des pages des paramètres des menus • Impression des pages de test de la qualité d'impression 	L'imprimante reçoit et traite ou imprime des données.
						Occupé avec un niveau de toner bas	L'imprimante reçoit ou traite des données, ou encore imprime une page de test. En outre, le niveau de la cartouche de toner est bas.
						Attente	L'imprimante attend un délai d'impression ou la réception de données supplémentaire:
						En attente avec un niveau de toner bas	L'imprimante attend un délai d'impression ou la réception de données supplémentaire: En outre, le niveau de la cartouche de toner est bas.
						<ul style="list-style-type: none"> • Impression annulée • Résolution réduite 	L'imprimante annule les données d'impression altérées.

						<ul style="list-style-type: none"> • Impression annulée avec un niveau de toner bas • Résolution réduite avec un niveau de toner bas 	L'imprimante annule les données d'impression altérées. En outre, le niveau de la cartouche de toner est bas
						Charger l'alimentation manuelle	L'imprimante vous invite à insérer une feuille unique dans l'alimentation manuelle.
						Charger le tiroir 1 ou le tiroir 250 feuilles optionnel	L'imprimante manque de support d'impression ou ce dernier n'est pas correctement chargé.
						Imprimer la deuxième face du travail recto verso	Imprimer la deuxième face du travail recto verso.
						Cartier supérieur ouvert	Le carter supérieur de l'imprimante est ouvert.
						<ul style="list-style-type: none"> • Erreur de cartouche de toner • La cartouche de toner n'est pas installée 	La cartouche de toner n'est pas installée, ou l'imprimante a détecté une erreur provenant de la cartouche de toner.
						Remplacer la cartouche de toner incorrecte	La cartouche de toner que vous utilisez n'est pas destinée à votre imprimante.
						Prêt pour le dépistage hex	L'imprimante est prête et en mode Dépistage Hex.
						Prêt pour le dépistage hex avec un niveau de toner bas	L'imprimante est prête et en mode Dépistage Hex. En outre, le niveau de la

							cartouche de toner est bas.
						<ul style="list-style-type: none"> • Annuler travail • Réinit. impr. • Rétablir les paramètres usine 	Le travail d'impression en cours est annulé.
						Erreur entretien	Une erreur grave s'est produite et l'impression s'est arrêtée.

Si les voyants Erreur et Appuyez Continuer sont tous les deux allumés, cela signifie qu'une erreur secondaire s'est produite. Appuyez rapidement à deux reprises sur la touche Continuer et relâchez-la pour afficher la combinaison de voyants de code d'erreur secondaire. Vous trouverez dans le tableau suivant la signification de ces combinaisons de voyants ainsi que la procédure à suivre.

Combinaison de voyants de code d'erreur secondaire							
Prêt/Données	Niveau bas	Charger papier	Bourrage papier	Erreur	Appuyez Continuer	Etat de l'imprimante :	Cliquez ici pour obtenir de plus amples informations :
						Code d'erreur secondaire	Code d'erreur secondaire
						Zone d'assemblage insuffisante	L'espace disponible dans la mémoire de l'imprimante n'est pas suffisant pour assembler le travail d'impression.
						Mémoire saturée	L'imprimante traite les données, mais la mémoire utilisée pour stocker les pages est saturée.
						Page complexe	Il se peut que la page ne soit pas correctement imprimée, car les informations d'impression contenues sur la page sont trop complexes.

						Papier trop court	La longueur du papier est trop courte pour imprimer les données formatées.
						Erreur de police	Le travail à imprimer comporte une police PPDS qui n'est pas installée.
						Mémoire de l'imprimante insuffisante	La mémoire de l'imprimante est insuffisante pour enregistrer les données en mémoire tampon.
						Mémoire flash saturée	L'espace libre dans la mémoire flash est insuffisant pour stocker les données que vous tentez de télécharger.
						Mémoire flash défectueuse	L'imprimante a détecté que la mémoire flash est défectueuse.
						Mémoire flash non formatée	L'imprimante a détecté que la mémoire flash n'est pas formatée.
						Mémoire de défragmentation insuffisante	La mémoire de l'imprimante est insuffisante pour libérer l'espace inutilisé de la mémoire flash.
						<ul style="list-style-type: none"> • Code réseau non valide • Code moteur non valide 	Le code d'un serveur d'impression interne n'a pas été programmé ou le code programmé n'est pas valide.
						Erreur lors de la	L'imprimante a

						communication avec l'ordinateur hôte	perdu la connexion au serveur d'impression externe (également appelé carte réseau externe ou ENA).
						Erreurs d'interface réseau	L'imprimante ne parvient pas à établir la communication avec le réseau.

Combinaison de voyants de code d'erreur secondaire pour les bouchages							
Prêt/Données	Niveau bas	Charger papier	Bouchage papier	Erreur	Appuyez Continuer	Etat de l'imprimante :	Cliquez ici pour obtenir de plus amples informations :
						Bouchage	Elimination des bouchages
						Des bouchages papier se produisent à la sortie du tiroir	Elimination d'un bouchage dans le tiroir 1
						Des bouchages papier se produisent à l'entrée de l'imprimante	Elimination d'un bouchage dans l'unité de fusion
						Des bouchages papier se produisent à la sortie de l'impression	Elimination d'un bouchage dans le réceptacle supérieur

Signification de cette combinaison de voyants :

- L'imprimante est prête à recevoir et traiter des données.
- L'imprimante est en mode Economie énergie.

Intervention requise :

- Envoyez un travail à imprimer.
- Appuyez sur la touche Continuer , puis relâchez-la pour imprimer les pages des paramètres des menus pour obtenir la liste des paramètres en cours de l'imprimante.
- Appuyez sur la touche Annuler et maintenez-la enfoncée pour réinitialiser l'imprimante.

 **REMARQUE** : Le paramètre Economie d'énergie peut être réglé uniquement depuis l'utilitaire d'installation de l'imprimante locale (voir Emploi de l'utilitaire d'installation d'imprimante locale).



Signification de cette combinaison de voyants :

L'imprimante est prête à recevoir et traiter des données. En outre, le niveau de la cartouche de toner est bas.

Intervention requise :

- Envoyez un travail à imprimer.
- Appuyez sur la touche Continuer , puis relâchez-la pour imprimer la page des paramètres des menus pour obtenir la liste des paramètres en cours de l'imprimante.
- Retirez la cartouche de toner et secouez-la délicatement afin de prolonger sa durée de vie.
- Remplacez la cartouche de toner .
- Appuyez sur la touche Annuler et maintenez-la enfoncée pour réinitialiser l'imprimante.

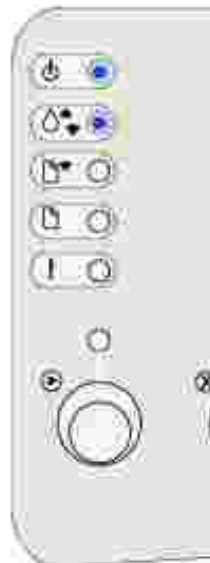

Signification de cette combinaison de voyants :

L'imprimante n'est pas prête à recevoir ou à traiter des données, ou encore les ports de l'imprimante sont hors ligne.

Intervention requise :

- Appuyez sur la touche Continuer , puis relâchez-la pour revenir à l'état Prêt ou Occupé.
- Appuyez sur la touche Annuler et relâchez-la pour annuler le travail d'impression.
- Appuyez sur la touche Annuler et maintenez-la enfoncée pour réinitialiser l'imprimante.



Signification de cette combinaison de voyants :

L'imprimante n'est pas prête à recevoir ou à traiter des données, ou encore les ports de l'imprimante sont hors ligne. En outre, le niveau de la cartouche de toner est bas.

Intervention requise :

- Appuyez sur la touche Continuer , puis relâchez-la pour revenir à l'état Prêt ou Occupé.
- Appuyez sur la touche Annuler et relâchez-la pour annuler le travail d'impression.
- Appuyez sur la touche Annuler et maintenez-la enfoncée pour réinitialiser l'imprimante.



Signification de cette combinaison de voyants :

- L'imprimante reçoit et traite ou imprime des données.
- L'imprimante défragmente la mémoire flash afin de récupérer de l'espace de stockage occupé par des ressources effacées.
- L'imprimante formate la mémoire flash.
- L'imprimante stocke des ressources, telles que des polices ou des macros, dans la mémoire flash.
- L'imprimante imprime un répertoire, une liste de polices, des pages des paramètres des menus ou des pages de test de la qualité d'impression.

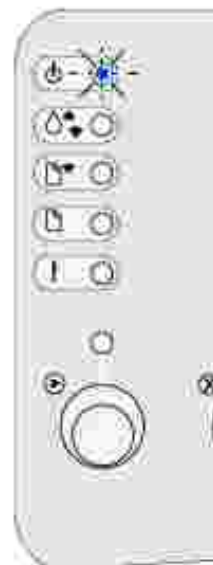

Intervention requise :

- Occupé :
 - Attendez que le message disparaisse.
 - Appuyez sur la touche Annuler et relâchez-la pour annuler le travail d'impression.
 - Appuyez sur la touche Annuler et maintenez-la enfoncée pour réinitialiser l'imprimante.
- Défragmentation de la mémoire flash, formatage de la mémoire flash ou programmation de la mémoire flash :
 - Attendez que le message disparaisse.

 **NOTICE** : Ne mettez pas l'imprimante hors tension tant que ce message est affiché.

- Impression d'un répertoire, d'une liste de polices, des pages des paramètres des menus ou des pages de test de la qualité d'impression :
 - Attendez que les pages s'impriment. Le message Occupé s'affiche pendant l'impression des pages. Le voyant Prêt/Données s'allume une fois l'impression terminée.
 - Appuyez sur la touche Annuler et relâchez-la pour annuler l'impression.
 - Appuyez sur la touche Annuler et maintenez-la enfoncée pour réinitialiser l'imprimante.
- Réception/traitement de données provenant d'une interface hôte :
 - Attendez que le message disparaisse.
 - Appuyez sur la touche Annuler et relâchez-la pour arrêter le traitement.
 - Appuyez sur la touche Annuler et maintenez-la enfoncée pour réinitialiser l'imprimante.

Signification de cette combinaison de voyants :

L'imprimante reçoit ou traite des données, ou encore imprime une page de test. En outre, le niveau de la cartouche de toner est bas.

Intervention requise :

- Retirez la cartouche de toner et secouez-la délicatement afin de prolonger sa durée de vie.
- Remplacez la cartouche de toner .
- Appuyez sur la touche Annuler et relâchez-la pour annuler le travail d'impression.
- Appuyez sur la touche Annuler et maintenez-la enfoncée pour réinitialiser l'imprimante.

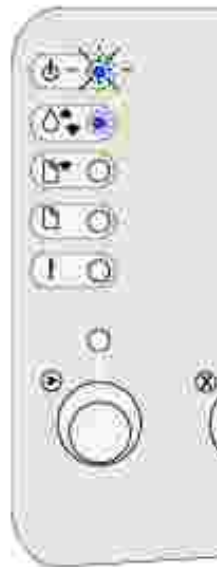

Signification de cette combinaison de voyants :

L'imprimante attend un délai d'impression ou la réception de données supplémentaires.

Intervention requise :

- Appuyez sur la touche Annuler et relâchez-la pour annuler le travail d'impression.
- Appuyez sur la touche Continuer pour imprimer le contenu de la mémoire tampon.
- Appuyez sur la touche Annuler et maintenez-la enfoncée pour réinitialiser l'imprimante.



Signification de cette combinaison de voyants :

L'imprimante attend un délai d'impression ou la réception de données supplémentaires. En outre, le niveau de la cartouche de toner est bas.

Intervention requise :

- Retirez la cartouche de toner et secouez-la délicatement afin de prolonger sa durée de vie.
- Remplacez la cartouche de toner .
- Appuyez sur la touche Continuer pour imprimer le contenu de la mémoire tampon.
- Appuyez sur la touche Annuler et relâchez-la pour annuler le travail d'impression.
- Appuyez sur la touche Annuler et maintenez-la enfoncée pour réinitialiser l'imprimante.

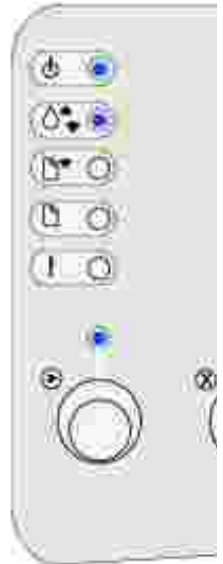

Signification de cette combinaison de voyants :

- L'imprimante annule les données d'impression altérées.
- L'imprimante traite les données ou imprime des pages, mais la résolution d'une page du travail d'impression en cours est réduite de 600 points par pouce (ppp) à 300 ppp afin d'éviter toute erreur de saturation de la mémoire.

Intervention requise :

- Attendez que l'imprimante repasse en mode Prêt/Données pour imprimer d'autres travaux.
- Appuyez sur la touche Annuler et relâchez-la pour annuler le travail d'impression.
- Appuyez sur la touche Annuler et maintenez-la enfoncée pour réinitialiser l'imprimante.



Signification de cette combinaison de voyants :

L'imprimante annule les données d'impression altérées. En outre, le niveau de la cartouche de toner est bas.

Intervention requise :

- Attendez que l'imprimante repasse en mode Prêt/Données pour imprimer d'autres travaux.
- Retirez la cartouche de toner et secouez-la délicatement afin de prolonger sa durée de vie.
- Remplacez la cartouche de toner .



Signification de cette combinaison de voyants :

L'imprimante vous invite à insérer une feuille unique dans l'alimentation manuelle.

Intervention requise :

- Chargez un support dans l'alimentation manuelle, côté à imprimer vers l'avant de l'imprimante.
- Appuyez sur la touche Continuer et relâchez-la pour reprendre l'impression.



Signification de cette combinaison de voyants :

L'imprimante manque de support d'impression ou ce dernier n'est pas correctement chargé.

Intervention requise :

- Chargez un support d'impression dans le tiroir 1 ou dans le tiroir 250 feuilles optionnel et appuyez sur la touche Continuer , puis relâchez-la pour reprendre l'impression.
- Vérifiez que le papier est correctement chargé dans le tiroir 1 ou dans le tiroir 250 feuilles optionnel.
- Appuyez sur la touche Annuler et relâchez-la pour annuler le travail d'impression.



Signification de cette combinaison de voyants :

Imprimer la deuxième face du travail recto verso.

Intervention requise :

Insérez de nouveau le travail d'impression dans le tiroir 1 en suivant les instructions affichées dans le menu contextuel du pilote afin d'orienter les pages correctement.

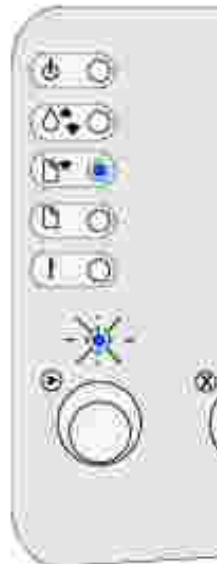

Signification de cette combinaison de voyants :

Le carter supérieur de l'imprimante est ouvert.

Intervention requise :

Fermez le carter afin d'afficher la combinaison de voyants qui apparaissait avant que le carter soit ouvert.



Signification de cette combinaison de voyants :

La cartouche de toner n'est pas installée, ou l'imprimante a détecté une erreur provenant de la cartouche de toner.

Intervention requise :

- Si la cartouche de toner n'est pas installée, installez-la.
- Si la cartouche de toner est installée, retirez-la et installez-en une nouvelle (voir Remplacement de la cartouche de toner).



Signification de cette combinaison de voyants :

La cartouche de toner que vous utilisez n'est pas destinée à votre imprimante.

Intervention requise :

Installez une cartouche de toner destinée à votre imprimante (voir Commande de cartouches de toner de remplacement).



Signification de cette combinaison de voyants :

L'imprimante est prête et en mode Dépistage Hex.

Intervention requise :

Si vous êtes un utilisateur expérimenté, vous pouvez utiliser le mode Dépistage Hex pour faciliter la résolution des problèmes d'impression. Une fois le problème résolu, mettez l'imprimante hors tension de manière à quitter le mode Dépistage Hex.

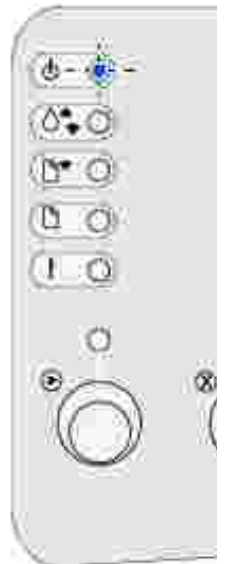

Signification de cette combinaison de voyants :

L'imprimante est prête et en mode Dépistage Hex. En outre, le niveau de la cartouche de toner est bas.

Intervention requise :

- Si vous êtes un utilisateur expérimenté, vous pouvez utiliser le mode Dépistage Hex pour faciliter la résolution des problèmes d'impression. Une fois le problème résolu, mettez l'imprimante hors tension de manière à quitter le mode Dépistage Hex.
- Retirez la cartouche de toner et secouez-la délicatement afin de prolonger sa durée de vie.
- Remplacez la cartouche de toner .

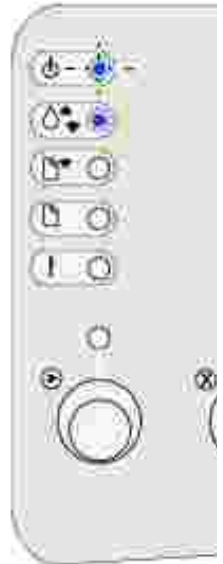

Signification de cette combinaison de voyants :

- Le travail d'impression en cours est annulé.
- L'imprimante est réinitialisée afin de rétablir les paramètres utilisateur par défaut. Tout travail d'impression actif est annulé. Un paramètre utilisateur par défaut reste en vigueur jusqu'à ce que vous le modifiez ou que vous restauriez les paramètres usine.



Intervention requise :

Attendez que le message disparaisse.

Signification de cette combinaison de voyants :

Une erreur grave s'est produite et l'impression s'est arrêtée.

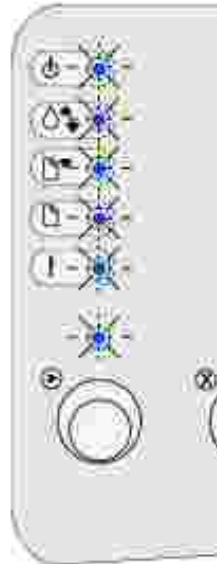

Intervention requise :

Mettez l'imprimante hors tension, puis à nouveau sous tension. Si les voyants continuent de clignoter, contactez Dell.

Code d'erreur secondaire

Signification de cette combinaison de voyants :

L'imprimante a rencontré une des erreurs suivantes :

- La mémoire est saturée.
- Une page est trop complexe pour s'imprimer.
- Une page est plus courte que les marges définies.
- La résolution d'une page formatée est réduite à 300 ppp avant l'impression.
- Une erreur de police s'est produite.
- La mémoire n'est pas suffisante pour enregistrer les données de la mémoire tampon.
- La mémoire de l'imprimante n'est pas suffisante pour défragmenter la mémoire flash.
- Les communications avec l'ordinateur hôte sont perdues.



Intervention requise :

- Appuyez rapidement à deux reprises sur la touche Continuer et relâchez-la pour afficher le message secondaire.
- Appuyez sur la touche Continuer et relâchez-la pour effacer le message secondaire.

Code d'erreur secondaire

Signification de cette combinaison de voyants :

L'espace disponible dans la mémoire de l'imprimante n'est pas suffisant pour assembler le travail d'impression.

Cela peut se produire en raison d'une des erreurs suivantes :

- La mémoire est saturée.
- Une page est trop complexe pour s'imprimer.
- Une page est plus courte que les marges définies.
- La mémoire n'est pas suffisante pour enregistrer les données de la mémoire tampon.

Intervention requise :

- Appuyez sur la touche Continuer , puis relâchez-la pour effacer le message et poursuivre l'impression (il se peut que le travail ne s'imprime pas correctement).
- Appuyez sur la touche Annuler et relâchez-la pour annuler le travail d'impression.
- Appuyez sur la touche Annuler et maintenez-la enfoncée pour réinitialiser l'imprimante.
- A l'avenir, pour ne plus obtenir cette erreur :
 - Simplifiez le travail d'impression. Rendez la page moins complexe en réduisant la quantité de texte ou de graphiques qu'elle contient ou en supprimant les polices ou les macros téléchargées dont vous n'avez plus besoin.
 - Ajoutez de la mémoire à l'imprimante (reportez-vous au *Manuel du propriétaire* pour obtenir des instructions).



Code d'erreur secondaire

Signification de cette combinaison de voyants :

L'imprimante traite les données, mais la mémoire utilisée pour stocker les pages est saturée.

Intervention requise :

- Appuyez sur la touche Continuer , puis relâchez-la pour effacer le message et poursuivre l'impression (il se peut que le travail ne s'imprime pas correctement).
- Appuyez sur la touche Annuler et relâchez-la pour annuler le travail d'impression.
- Appuyez sur la touche Annuler et maintenez-la enfoncée pour réinitialiser l'imprimante.
- A l'avenir, pour ne plus obtenir cette erreur :
 - Simplifiez le travail d'impression. Rendez la page moins complexe en réduisant la quantité de texte ou de graphiques qu'elle contient ou en supprimant les



polices ou les macros téléchargées dont vous n'avez plus besoin.

- o Ajoutez de la mémoire à l'imprimante (reportez-vous au *Manuel du propriétaire* pour obtenir des instructions).

Code d'erreur secondaire

Signification de cette combinaison de voyants :

Il se peut que la page ne soit pas correctement imprimée, car les informations d'impression contenues sur la page sont trop complexes.

Intervention requise :

- Appuyez sur la touche Continuer , puis relâchez-la pour effacer le message et poursuivre le traitement du travail d'impression (il se peut que certaines données d'impression soient perdues).
- A l'avenir, pour ne plus obtenir cette erreur :
 - o Rendez la page moins complexe en réduisant la quantité de texte ou de graphiques qu'elle contient ou en supprimant les polices ou les macros téléchargées dont vous n'avez plus besoin.
 - o Activez l'option Protection page dans l'utilitaire d'installation d'imprimante locale.
 - o Ajoutez de la mémoire à l'imprimante (reportez-vous au *Manuel du propriétaire* pour obtenir des instructions).



Code d'erreur secondaire

Signification de cette combinaison de voyants :

La longueur du papier est trop courte pour imprimer les données formatées.

Cette erreur se produit lorsque l'imprimante ne reconnaît pas le format de papier chargé dans le tiroir ou en cas de problème d'alimentation.

Intervention requise :

- Vérifiez que le format du support d'impression chargé est approprié.
- Ouvrez le carter de l'imprimante, dégagez tout support coincé dans le chemin du papier, puis refermez le carter pour reprendre l'impression (voir Elimination des bourrages).
- Appuyez sur la touche Continuer , puis relâchez-la pour effacer le message et poursuivre l'impression du travail.
- Appuyez sur la touche Annuler et relâchez-la pour annuler le travail d'impression.



Code d'erreur secondaire

Signification de cette combinaison de voyants :

Le travail à imprimer comporte une police PPDS qui n'est pas installée.

Intervention requise :

- Appuyez sur la touche Annuler et relâchez-la pour annuler le travail d'impression.
- Appuyez sur la touche Annuler et maintenez-la enfoncée pour réinitialiser l'imprimante.
- Appuyez sur la touche Continuer , puis relâchez-la pour effacer le message et poursuivre l'impression.



Code d'erreur secondaire

Signification de cette combinaison de voyants :

La mémoire de l'imprimante est insuffisante pour enregistrer les données en mémoire tampon.

Intervention requise :

- Ajoutez de la mémoire (reportez-vous au *Manuel du propriétaire* pour obtenir des instructions).
- Appuyez sur la touche Continuer et relâchez-la pour poursuivre l'impression.
- Appuyez sur la touche Annuler et relâchez-la pour annuler le travail d'impression.



Code d'erreur secondaire

Signification de cette combinaison de voyants :

L'espace libre dans la mémoire flash est insuffisant pour stocker les données que vous tentez de télécharger.

Intervention requise :

- Supprimez les polices, les macros et autres données stockées dans la mémoire flash pour libérer de l'espace.
- Appuyez sur la touche Continuer , puis relâchez-la pour effacer le message et poursuivre l'impression. Les polices et macros téléchargées qui n'ont pas été stockées auparavant dans la mémoire flash sont supprimées.
- Installez une mémoire flash de plus grande capacité. Reportez-vous au *Manuel du propriétaire* pour obtenir des instructions relatives à l'installation de mémoire flash.
- Appuyez sur la touche Annuler et relâchez-la pour annuler le travail d'impression.
- Appuyez sur la touche Annuler et maintenez-la enfoncée pour réinitialiser l'imprimante.



Code d'erreur secondaire

Signification de cette combinaison de voyants :

L'imprimante a détecté que la mémoire flash est défectueuse.

Intervention requise :

- Appuyez sur la touche Continuer , puis relâchez-la pour effacer le message et poursuivre l'impression. Les polices et macros téléchargées qui n'ont pas été stockées auparavant dans la mémoire flash sont supprimées.
- Reportez-vous au *Manuel du propriétaire* pour obtenir des instructions relatives à l'installation de mémoire flash.



Code d'erreur secondaire

Signification de cette combinaison de voyants :

L'imprimante a détecté que la mémoire flash n'est pas formatée.

Intervention requise :

- Appuyez sur la touche Continuer , puis relâchez-la pour effacer le message et poursuivre l'impression. Le travail risque de ne pas s'imprimer correctement.
- Reformatez la mémoire flash.
- Si le message d'erreur reste affiché, la mémoire flash est peut-être défectueuse et doit être remplacée.



Code d'erreur secondaire

Signification de cette combinaison de voyants :

La mémoire de l'imprimante est insuffisante pour libérer l'espace inutilisé de la mémoire flash.

Intervention requise :

- Supprimez les polices, les macros et autres données dans la mémoire RAM.
- Installez de la mémoire supplémentaire dans l'imprimante.



Signification de cette combinaison de voyants :

Le code d'un serveur d'impression interne n'a pas été programmé ou le code programmé n'est pas valide.

Intervention requise :

Téléchargez un code réseau valide vers le serveur d'impression interne.



Code d'erreur secondaire

Signification de cette combinaison de voyants :

L'imprimante a perdu la connexion au serveur d'impression externe (également appelé carte réseau externe ou ENA).

Cette combinaison de voyants apparaît si l'imprimante, bien que connectée au réseau, ne parvient pas à détecter le serveur d'impression lorsque vous la mettez sous tension.

Intervention requise :

- Assurez-vous que le câble reliant l'adaptateur réseau interne et l'imprimante est bien raccordé. Mettez l'imprimante hors tension, puis sous tension afin de la réinitialiser.
- Appuyez sur la touche Annuler et maintenez-la enfoncée pour réinitialiser l'imprimante.



Code d'erreur secondaire

Signification de cette combinaison de voyants :

L'imprimante ne parvient pas à établir la communication avec le réseau.

Intervention requise :

Appuyez sur la touche Continuer , puis relâchez-la pour effacer le message et poursuivre l'impression (il se peut que le travail ne s'imprime pas correctement).



Explication des menus de l'imprimante

• [Impression de la feuille Configuration des paramètres imprimante](#)

• [Présentation des menus](#)

• [Emploi de l'utilitaire d'installation d'imprimante locale](#)

Impression de la feuille Configuration des paramètres imprimante

Pour faciliter la résolution des problèmes d'impression ou la modification des paramètres de configuration de l'imprimante, les utilisateurs expérimentés peuvent imprimer la feuille Configuration des paramètres imprimante afin de savoir comment faire défiler les menus de configuration en vue de sélectionner et d'enregistrer de nouveaux paramètres.

Pour imprimer la feuille Configuration des paramètres imprimante :

1. Mettez l'imprimante hors tension.
2. Ouvrez la porte supérieure avant.
3. Appuyez sur la touche Continuer et maintenez-la enfoncée pendant que vous mettez l'imprimante sous tension.

Tous les voyants clignotent.

4. Relâchez la touche Continuer.
5. Refermez la porte supérieure avant.
6. La combinaison de voyants qui représente le menu Accueil s'allume.
7. Appuyez sur la touche Continuer et maintenez-la enfoncée jusqu'à ce que tous les voyants clignotent.

La feuille Configuration des paramètres imprimante s'imprime.

Présentation des menus

Les menus sont représentés par les combinaisons des voyants Prêt/Données, Niveau bas, Charger papier et Bourrage papier. Les options de menu et leurs valeurs sont indiquées par les combinaisons de voyants Erreur et Appuyez Continuer.

- Appuyez sur la touche Annuler et relâchez-la pour faire défiler les menus et options de menu.

- Appuyez sur la touche Continuer et relâchez-la pour accéder à la valeur souhaitée.
- Pour enregistrer une valeur, appuyez sur la touche Continuer et maintenez-la enfoncée jusqu'à ce que tous les voyants clignotent.
- Pour revenir au menu Accueil, appuyez sur la touche Annuler et maintenez-la enfoncée jusqu'à ce que tous les voyants clignotent.
- Pour quitter les menus, mettez l'imprimante hors tension.

Menu Utilitaires

Utilisez le menu Utilitaires pour résoudre les problèmes d'imprimante.

Rétablir les paramètres usine

Ce paramètre permet d'effectuer l'opération suivante : Rétablir les paramètres usine de l'imprimante. Les problèmes de mise en forme sont parfois résolus lorsque les paramètres d'origine sont restaurés. Les paramètres usine de toutes les options de menu sont rétablis, à l'exception de :

- Langue d'affich.
- L'ensemble des paramètres des menus Parallèle et USB.

Toutes les ressources téléchargées (polices, macros et jeux de symboles) dans la mémoire vive de l'imprimante sont supprimées. Les ressources en mémoire flash ne sont pas affectées.

Dépistage Hex

Ce paramètre permet d'effectuer l'opération suivante : cerner plus facilement des problèmes d'impression lorsque des caractères manquent ou ne s'impriment pas correctement. Le mode Dépistage Hex vous permet de déterminer s'il existe un problème lié à l'interpréteur de langage ou au câble, en vous informant des données reçues par l'imprimante. Pour quitter le mode Dépistage Hex, mettez l'imprimante hors tension.

Imprimer pages de test de la qualité

Ce paramètre permet d'effectuer l'opération suivante : isoler plus facilement les problèmes de qualité d'impression, tels que les rayures horizontales. Si vous sélectionnez ce paramètre, les trois pages suivantes s'impriment afin de vous aider à évaluer la qualité de l'impression :

- une page de texte contenant des informations relatives à l'imprimante et aux cartouches ainsi qu'un graphique et les paramètres de marge actuellement sélectionnés,
- deux pages de graphiques.

Menu Config

Utilisez le menu Config pour spécifier la mise en forme d'une fin de phrase à l'impression selon l'ordinateur utilisé.

CR Auto après LF

Ce paramètre permet d'effectuer l'opération suivante : spécifier si l'imprimante insère automatiquement un retour chariot après avoir reçu une commande de saut de ligne.

Valeurs :

Hors fonction (paramètre usine)

En fonction

LF Auto après CR

Ce paramètre permet d'effectuer l'opération suivante : spécifier si l'imprimante insère automatiquement un saut de ligne après avoir reçu une commande de retour chariot.

Valeurs :

Hors fonction (paramètre usine)

En fonction

Menu Parallèle

Le menu Parallèle permet de modifier les paramètres relatifs aux travaux envoyés via un port parallèle.

Mode NPA

Ce paramètre permet d'effectuer l'opération suivante : envoyer des travaux d'impression vers l'imprimante et demander simultanément des informations sur l'état de celle-ci.

Valeurs :

Hors fonction

En fonction

Auto (paramètre usine)

Protocole

Ce paramètre permet d'effectuer l'opération suivante : recevoir des informations beaucoup plus rapidement si votre imprimante est réglée sur Fastbytes (à condition qu'elle prenne ce mode en charge) ou recevoir des informations à une vitesse de transmission normale si votre imprimante est réglée sur Standard.

Valeurs :

Standard

Fastbytes (paramètre usine)

Mode 2

Ce paramètre permet d'effectuer l'opération suivante : déterminer si les données du port parallèle sont échantillonnées sur le bord gauche (En fonction) ou droit (Hors fonction) de l'impulsion d'activation.

Valeurs :

Hors fonction

En fonction (paramètre usine)

PS binaire MAC

Ce paramètre permet d'effectuer l'opération suivante : configurer l'imprimante afin qu'elle traite les travaux d'impression PostScript binaire Macintosh.

Valeurs :

Hors fonction - L'imprimante filtre les travaux d'impression PostScript à l'aide d'un protocole standard.

En fonction - L'imprimante traite les travaux d'impression PostScript binaire bruts provenant d'ordinateurs fonctionnant sous un système d'exploitation Macintosh. Ce paramètre est souvent à l'origine de l'échec de l'impression de travaux sous Windows.

Auto (paramètre usine) - L'imprimante traite les travaux d'impression provenant d'ordinateurs Windows ou Macintosh.

Menu USB

Le menu USB permet de modifier les paramètres d'imprimante relatifs aux travaux envoyés via un port USB (Universal Serial Bus).

Mode NPA

Ce paramètre permet d'effectuer l'opération suivante : envoyer des travaux d'impression vers l'imprimante et demander simultanément des informations sur l'état de celle-ci.

Valeurs :

Hors fonction

En fonction

Auto (paramètre usine)

PS binaire MAC

Ce paramètre permet d'effectuer l'opération suivante : configurer l'imprimante afin qu'elle traite les travaux d'impression PostScript binaire Macintosh.

Valeurs :

Hors fonction - L'imprimante filtre les travaux d'impression PostScript à l'aide d'un protocole standard.

En fonction - L'imprimante traite les travaux d'impression PostScript binaire bruts provenant d'ordinateurs fonctionnant sous un système d'exploitation Macintosh. Ce paramètre est souvent à l'origine de l'échec de l'impression de travaux sous Windows.

Auto (paramètre usine) - L'imprimante accepte les travaux d'impression provenant d'ordinateurs Windows ou Macintosh.

Menu Réseau

Le menu Réseau permet de modifier les paramètres relatifs aux travaux envoyés via un port réseau (Option réseau 1 ou Option réseau <x>).

Mode NPA

Ce paramètre permet d'effectuer l'opération suivante : envoyer des travaux d'impression vers l'imprimante et demander simultanément des informations sur l'état de celle-ci.

Valeurs :

Hors fonction

En fonction

Auto (paramètre usine)

PS binaire MAC

Ce paramètre permet d'effectuer l'opération suivante : configurer l'imprimante afin qu'elle traite les travaux d'impression PostScript binaire Macintosh.

Valeurs :

Hors fonction - L'imprimante filtre les travaux d'impression PostScript à l'aide d'un protocole standard.

En fonction - L'imprimante traite les travaux d'impression PostScript binaire bruts provenant d'ordinateurs fonctionnant sous un système d'exploitation Macintosh. Ce paramètre est souvent à l'origine de l'échec de l'impression de travaux sous Windows.

Auto (paramètre usine) - L'imprimante traite les travaux d'impression provenant d'ordinateurs Windows ou Macintosh.

Définir la vitesse du port réseau

Ce paramètre permet d'effectuer l'opération suivante : détecter automatiquement la vitesse de connexion de votre réseau. Vous pouvez désactiver ce paramètre et définir la vitesse manuellement.

Valeurs :

Auto (paramètre usine) - L'imprimante détecte la vitesse actuelle du réseau.

10 Mégabits par seconde (Mbits/s), Half Duplex - Force l'imprimante à effectuer une tentative de connexion au réseau à 10 Mbits/s seulement, en semi-duplex.

10 Mbits/s, Full Duplex - Force l'imprimante à effectuer une tentative de connexion au réseau à 10 Mbits/s seulement, en duplex intégral.

100 Mbits/s, Half Duplex - Force l'imprimante à effectuer une tentative de connexion au réseau à 100 Mbits/s seulement, en semi-duplex.

100 Mbits/s, Full Duplex - Force l'imprimante à effectuer une tentative de connexion au réseau à 100 Mbits/s seulement, en duplex intégral.

Emploi de l'utilitaire d'installation d'imprimante locale

L'utilitaire d'installation de l'imprimante locale, qui figure sur le *CD Pilotes et utilitaires*, permet de modifier des paramètres d'imprimante non disponibles depuis votre pilote d'imprimante (par exemple, activer l'option Réglage avertisseur si vous voulez que l'imprimante émette un signal sonore lorsqu'elle nécessite votre intervention)

L'utilitaire d'installation d'imprimante locale est disponible sur le *CD Pilotes et utilitaires* et est également installé sur votre ordinateur. Cliquez sur Démarrer → Programmes → Imprimantes Dell → Imprimante laser Dell P1500 → Utilitaire d'installation d'imprimante locale.

Vous pouvez modifier les paramètres suivants à l'aide de l'utilitaire d'installation d'imprimante locale :

<p>Paramètres Papier</p> <p>Alimentation</p> <p>Taille papier (par source prise en charge)</p> <p>Type papier (par source prise en charge)</p> <p>Types perso (par numéro de type personnalisé)</p> <p>Substit. format</p> <p>Config. MF</p> <p>Texture papier (par support pris en charge)</p> <p>Poids papier (par support pris en charge)</p> <p>Chargem. papier (par support pris en charge)</p>	<p>Paramètres Finition</p> <p>Recto verso</p> <p>Reliure rec/ver</p> <p>Copies</p> <p>Pages Vierges</p> <p>Assemblage</p> <p>Séparateurs</p> <p>Alim. séparateur</p> <p>Imp. multipage</p> <p>Ordre multipage</p> <p>Vue multipage</p> <p>Bordure multipg.</p>	<p>Paramètres Emul PCL</p> <p>Orientation</p> <p>Lignes par page</p> <p>Largeur A4</p> <p>Change No tiroir (par source prise en charge)</p> <p>CR Auto après LF</p> <p>LF Auto après CR</p>
<p>Paramètres PostScript</p> <p>Impr. erreur PS</p> <p>Police par déf</p>	<p>Paramètres Qualité</p> <p>Résolution imp.</p> <p>Intensité toner</p> <p>PQET</p> <p>PictureGrade</p>	<p>Paramètres Parallèle</p> <p>PCL SmartSwitch</p> <p>PS SmartSwitch</p> <p>Tampon parallèle</p> <p>Mode avancé</p> <p>Accepter Init</p>
<p>Paramètres Config</p> <p>Langage d'impr.</p> <p>Economie énergie</p> <p>Econ. ressources</p> <p>Destinat. téléch</p> <p>Délai d'impr.</p> <p>Délai d'attente</p> <p>Auto continu</p>	<p>Paramètres USB</p> <p>PCL SmartSwitch</p> <p>PS SmartSwitch</p> <p>Tampon port USB</p>	

Correct bourrage

Protection page

Zone d'impr.

Langue d'affich.

Régl avertisseur

Avert. encre

Dépannage

- 🔍 [Résolution des problèmes d'impression](#)
 - 🔍 [Résolution des problèmes d'impression de base](#)
 - 🔍 [Résolution des problèmes de qualité d'impression](#)
 - 🔍 [Élimination des bourrages](#)
 - 🔍 [Support technique](#)
-

Résolution des problèmes d'impression

Les tableaux ci-dessous fournissent des solutions aux autres problèmes d'impression possibles. Si vous ne parvenez pas à résoudre le problème, contactez Dell sur le site Web suivant : support.dell.com. Il se peut qu'un élément de l'imprimante doive être nettoyé ou remplacé par un technicien.

Problème	Solutions
Le support d'impression n'est pas droit ou se recourbe.	<ul style="list-style-type: none">• Ne surchargez pas le tiroir 1 ou le tiroir 250 feuilles optionnel (reportez-vous aux capacités des supports dans le tableau Formats et types de supports).• Vérifiez que les guides-papier sont placés contre les bords du support d'impression.
Les feuilles collent les unes aux autres ou plusieurs feuilles pénètrent simultanément dans l'imprimante.	<ul style="list-style-type: none">• Retirez le papier du tiroir 1 ou du tiroir 250 feuilles optionnel et ventilez-le.• Ne surchargez pas le tiroir 1 ou le tiroir 250 feuilles optionnel (reportez-vous aux capacités des supports dans le tableau Formats et types de supports).
Le papier n'est pas chargé correctement à partir du tiroir 1.	<ul style="list-style-type: none">• Retirez le papier du tiroir 1 et ventilez-le.• Assurez vous que le tiroir 1 est sélectionné à partir du pilote d'imprimante.• Ne surchargez pas le tiroir.
Le papier n'est pas chargé correctement à partir du tiroir 250 feuilles optionnel.	<ul style="list-style-type: none">• Assurez-vous que le tiroir 250 feuilles optionnel est sélectionné à partir du pilote d'imprimante.• Assurez-vous que le tiroir est complètement inséré.• Veillez à appuyer sur la plaque métallique avant d'insérer le tiroir dans l'imprimante.

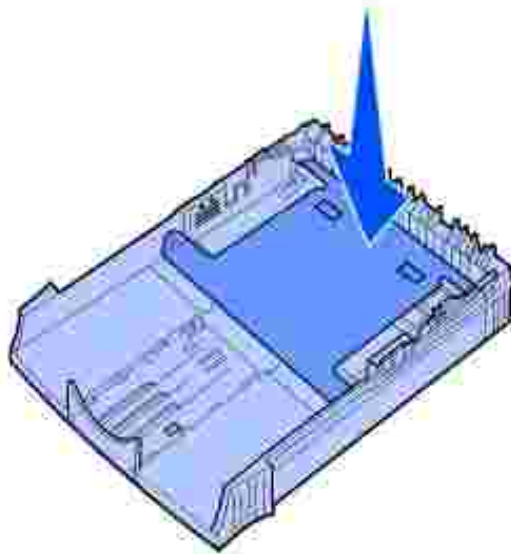

REMARQUE : Une fois le tiroir inséré, la plaque métallique se redresse pour que le papier puisse être chargé dans l'imprimante.

- Assurez-vous que le papier ne dépasse pas l'indicateur de hauteur de pile.
- Assurez-vous que le papier se trouve sous les deux butées d'angle (voir [Chargement de papier](#)).
- Retirez le papier du tiroir 250 feuilles optionnel et ventilez-le.

Le voyant Bourrage papier reste allumé alors que vous avez éliminé le bourrage.

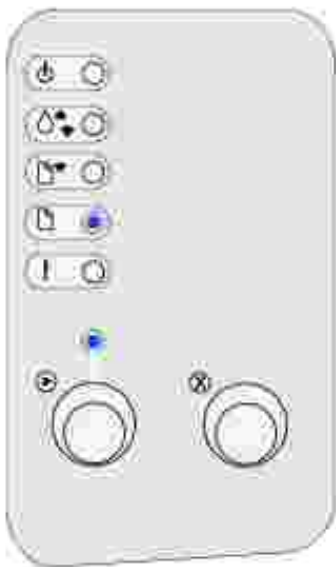

- Vérifiez que vous avez dégagé tous les bourrages papier.
- Appuyez sur la touche Continuer et relâchez-la, ou ouvrez et fermez le carter de l'imprimante pour la redémarrer.
- Assurez-vous que la cartouche de toner est installée.

Un bourrage papier se produit lors d'une impression manuelle en mode recto

Un bourrage papier interrompt le processus d'impression recto verso. Les informations figurant sur la page bloquée dans

verso.	<p>l'imprimante sont perdues.</p> <ul style="list-style-type: none"> • Appuyez sur la touche Annuler et relâchez-la pour annuler le travail d'impression. • Appuyez sur la touche Annuler et maintenez-la enfoncée pour réinitialiser l'imprimante. • Relancez le travail d'impression.
Des bourrages papier continuent de se produire lors d'une impression manuelle en mode recto verso.	Utilisez du papier xérogaphique 75 g/m ² ou du papier A4 80 g/m ² .

Résolution des problèmes d'impression de base

Les tableaux ci-dessous fournissent des solutions aux autres problèmes d'impression possibles. Si vous ne parvenez pas à résoudre le problème, contactez Dell sur le site Web suivant : support.dell.com. Il se peut qu'un élément de l'imprimante doive être nettoyé ou remplacé par un technicien.

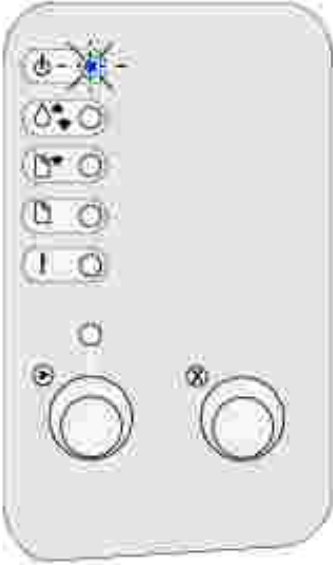
Problème	Solutions
<p>L'impression est claire, mais le voyant Niveau bas n'est pas allumé.</p> 	<ul style="list-style-type: none"> • Retirez la cartouche de toner et secouez-la délicatement de gauche à droite afin d'utiliser le toner restant. • Remplacez la cartouche de toner.
<p>Le voyant Niveau bas est allumé.</p>	<ul style="list-style-type: none"> • Retirez la cartouche de toner et secouez-la délicatement afin d'utiliser le toner restant. • Remplacez la cartouche de toner.

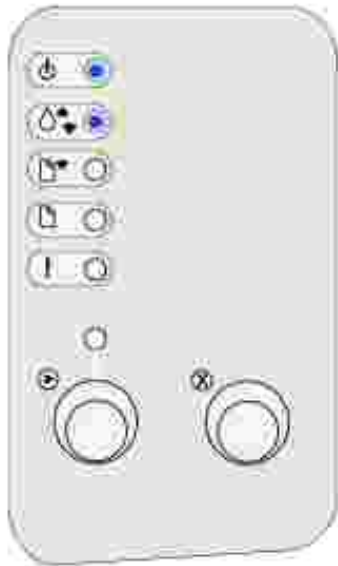

Les pages sont vierges.

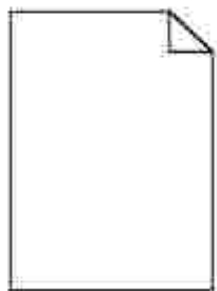

- Il se peut que le niveau de la cartouche de toner soit bas. Remplacez la cartouche.
- L'erreur peut provenir du logiciel. Essayez de mettre l'imprimante hors tension, puis de nouveau sous tension.

L'imprimante possède des pièces manquantes ou endommagées.

- Contactez Dell sur le site Web suivant : support.dell.com.

Les voyants du panneau de commandes ne s'allument pas lorsque l'imprimante est sous tension.

- Laissez le temps aux voyants de s'allumer. Cela peut prendre quelques secondes.
- Vérifiez que le cordon d'alimentation est solidement branché à l'arrière de l'imprimante et sur la prise électrique.

Vous ne parvenez pas à refermer le carter supérieur.

- Assurez-vous que la cartouche de toner est correctement positionnée.

L'imprimante est sous tension, mais rien ne s'imprime.

- Assurez-vous que la cartouche de toner est installée.
- Vérifiez que le câble parallèle ou USB est solidement branché sur le connecteur situé à l'arrière de l'imprimante.
- Appuyez sur la touche Continuer et relâchez-la pour imprimer une page des paramètres de menus afin de déterminer si le problème concerne l'imprimante ou l'ordinateur.
 - Si vous pouvez imprimer une page des paramètres de menus, le problème est lié à l'ordinateur ou au logiciel.
 - Si vous ne parvenez pas à imprimer une page

des paramètres de menus, contactez Dell sur le site Web suivant : support.dell.com.

Le voyant Niveau bas est allumé et l'impression s'interrompt.

- Si l'alarme Niveau bas est activée, l'imprimante cesse d'imprimer jusqu'à ce que vous remplaciez la cartouche de toner.

REMARQUE : Pour modifier le paramètre Alarme Toner Bas, installez l'utilitaire d'installation d'imprimante locale depuis le *CD Pilotes et utilitaires* (voir [Emploi de l'utilitaire d'installation d'imprimante locale](#)).

L'imprimante est sous tension et le voyant Erreur est allumé.

- Assurez-vous que le carter de l'imprimante est fermé.

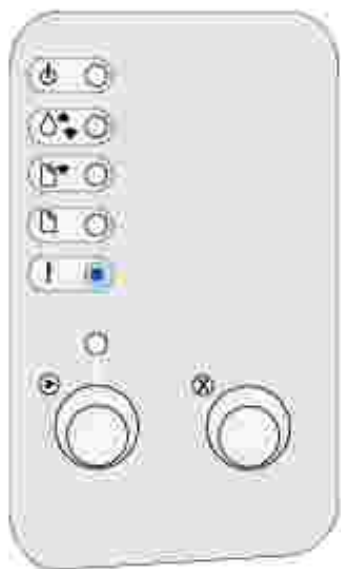

L'imprimante est sous tension, le voyant Toner bas clignote et le voyant Erreur est allumé.

- Assurez-vous que la cartouche de toner est installée.
- Insérez une nouvelle cartouche de toner.

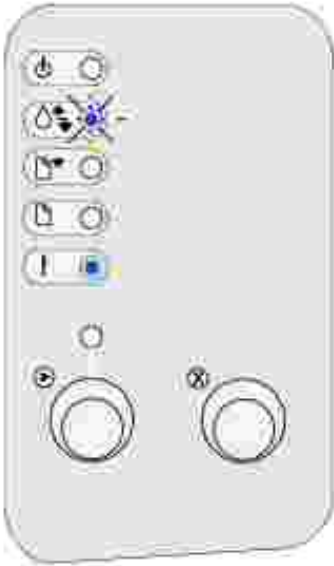

Le voyant Charger papier est allumé même lorsque le tiroir 250 feuilles optionnel est chargé.

- Assurez-vous que le tiroir est complètement inséré.

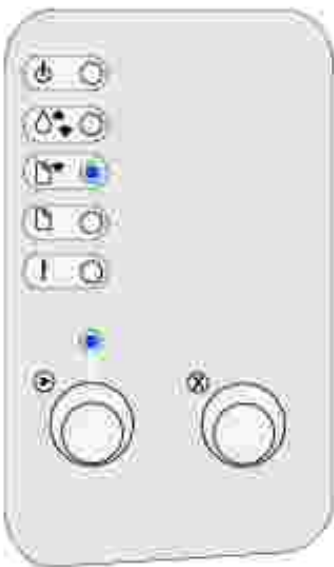

Les travaux ne s'impriment pas et le voyant Erreur reste allumé.

- Assurez-vous que la cartouche de toner est installée.
- Assurez-vous que le carter supérieur de l'imprimante est fermé.

En mode d'émulation PostScript 3, l'imprimante annule les données (les voyants Prêt/Données et Erreur clignotent).

- Vérifiez que vous utilisez le pilote PostScript correct.
- L'imprimante ne dispose pas de suffisamment de mémoire pour imprimer le travail. Installez de la mémoire supplémentaire.

Vous souhaitez imprimer des pages manuellement en mode recto verso, mais cette option ne figure pas sur le pilote d'imprimante.

- Le pilote d'imprimante ne prend peut-être pas en charge l'impression manuelle en mode recto verso.

Résolution des problèmes de qualité d'impression

Les tableaux ci-dessous fournissent des solutions aux autres problèmes d'impression possibles. Si vous ne parvenez pas à résoudre le problème, contactez Dell sur le site Web suivant : support.dell.com. Il se peut qu'un élément de l'imprimante doive être nettoyé ou remplacé par un technicien.

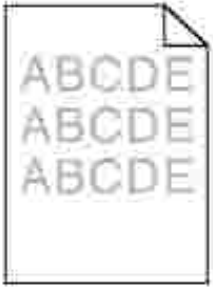
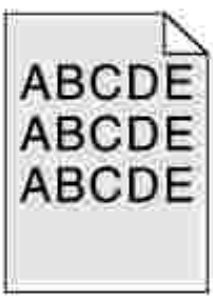
Problème	Solutions
<p>Caractères clairs ou flous.</p> 	<p>Il se peut que le niveau de la cartouche de toner soit bas.</p> <ol style="list-style-type: none">1. Retirez la cartouche de toner.2. Secouez-la délicatement de gauche à droite afin d'utiliser le toner restant.3. Réinstallez-la. <ul style="list-style-type: none">• Assurez-vous d'utiliser le papier recommandé (voir Formats et types de supports).• Si vous imprimez sur des supports spéciaux, par exemple des transparents, des bostols ou des étiquettes, veillez à sélectionner le type de papier correct dans le pilote de l'imprimante.• L'imprimante a détecté une erreur liée à la cartouche de toner. Remplacez-la.
<p>Des taches de toner apparaissent au verso ou au recto de la page.</p> 	<ul style="list-style-type: none">• Assurez-vous que le papier est droit et non froissé.• Remplacez la cartouche de toner.
<p>Des rayures verticales ou horizontales apparaissent sur la page.</p>	<ul style="list-style-type: none">• Remplacez la cartouche de toner.



Le toner laisse des traces ou s'efface de la page.

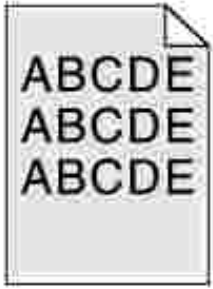

- Essayez un autre type de papier. Le papier destiné aux copieurs fournit la meilleure qualité.
- Si vous imprimez sur des supports spéciaux (par exemple des transparents, des bostols ou des étiquettes), veuillez à sélectionner le type de papier correct dans le pilote de l'imprimante.
- Essayez de remplacer la valeur de grammage du support d'impression par une valeur plus lourde et sa texture par une valeur plus rugueuse. Pour modifier ces paramètres, installez l'utilitaire d'installation d'imprimante locale depuis le *CD Pilotes et utilitaires* (voir [Emploi de l'utilitaire d'installation d'imprimante locale](#)).

Des zones noires pleines apparaissent sur les transparents ou le papier contient des rayures blanches.

- Choisissez un autre motif de remplissage dans votre logiciel.
- Essayez un autre type de papier. Le papier destiné aux copieurs fournit la meilleure qualité.
- Retirez la cartouche de toner et secouez-la délicatement de gauche à droite afin d'utiliser le toner restant.
- Remplacez la cartouche de toner.

Les images sont floues ou des taches répétitives apparaissent sur la page.

- Essayez un autre type de papier. Le papier destiné aux copieurs fournit la meilleure qualité.
- Remplacez la cartouche de toner.

Des caractères inattendus s'impriment ou des caractères sont manquants.

- Vérifiez que vous utilisez le pilote d'imprimante correct.
- Appuyez sur la touche Continuer et maintenez-la enfoncée jusqu'à ce que tous les voyants s'allument pour rétablir les paramètres utilisateur par défaut de l'imprimante.
- Sélectionnez [Dépistage Hex](#) pour vous aider à résoudre le problème.
- Rétablissez les paramètres usine par défaut (voir [Rétablir les paramètres usine](#)).
- Vérifiez que le câble parallèle ou USB est solidement branché à l'arrière de l'imprimante.

Le lecteur de code à barres ne parvient pas à lire le code à barres que vous avez imprimé.

- Agrandissez considérablement la taille du point jusqu'à ce que le code à barres soit lisible, puis réduisez-la jusqu'à la taille minimale à laquelle le code peut être déchiffré sans risque d'erreur.
- Vérifiez que les données commencent et se terminent par un astérisque.
- Vérifiez que les données ne contiennent aucun astérisque.
- Vérifiez que les données contiennent uniquement des caractères de code à barres valides.

Le texte imprimé sur les enveloppes comprend des blancs ou est de faible qualité.

- Vérifiez que le paramètre Type papier a la valeur Enveloppes dans le pilote de l'imprimante.
- Si vous utilisez des enveloppes à forte texture (plutôt que des enveloppes lisses), affectez au paramètre de texture du papier la valeur Perso 6–Env. rugueuse dans le pilote de l'imprimante ou dans l'utilitaire d'installation d'imprimante locale.

Élimination des bouchages

Lorsqu'une feuille est bloquée dans l'imprimante, le voyant Bouchage papier vous invite à libérer le chemin du papier.

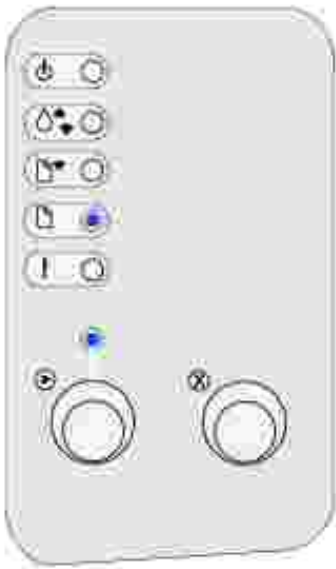

Élimination d'un bouchage dans le tiroir 1

Lorsque le papier chargé dans le tiroir 1 est aussitôt bloqué :

1. Retirez le papier du tiroir 1.



2. Appuyez sur la touche Continuer, ou ouvrez et fermez le carter de l'imprimante pour reprendre l'impression.

Elimination d'un bouchage dans l'unité de fusion

Lorsque le bouchage papier se produit dans l'unité de fusion :

1. Ouvrez le carter de l'imprimante.
2. [Retirez la cartouche de toner](#) (elle risque d'être brûlante).

 **REMARQUE** : Le cylindre photoconducteur de la cartouche de toner risque de s'endommager si vous l'exposez à la lumière. Si vous ôtez la cartouche de l'imprimante pour une période prolongée, recouvrez-la ou rangez-la à l'abri de la lumière dans un endroit propre.

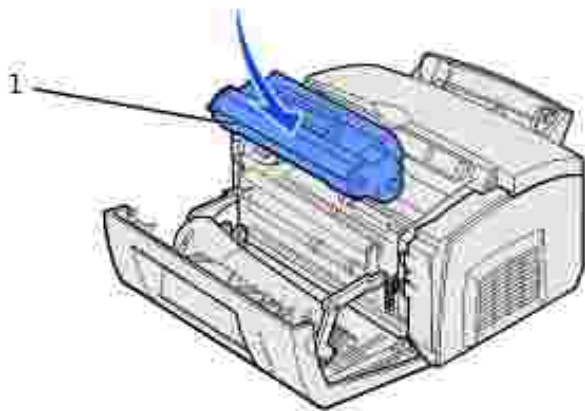

1 Cylindre photoconducteur

3. Retirez le papier avec précaution.

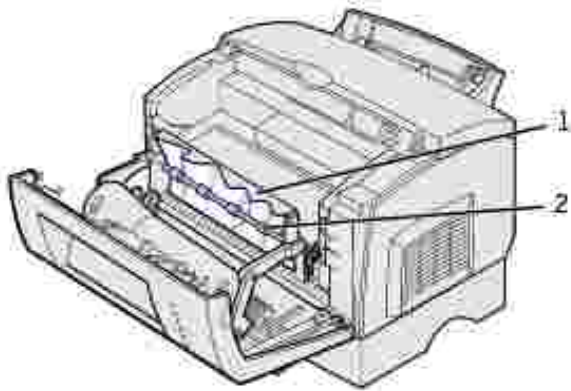

1	Unité de fusion
2	Rouleau

 **ATTENTION** : Evitez de toucher l'unité de fusion ; elle risque d'être brûlante.

4. Si le papier est solidement bloqué derrière le rouleau ou si vous ne parvenez pas à le saisir, refermez le carter et ouvrez la porte du réceptacle avant pour retirer le papier.
5. Assurez-vous qu'il ne reste plus de papier bloqué dans l'imprimante.
6. Réinstallez la cartouche de toner.

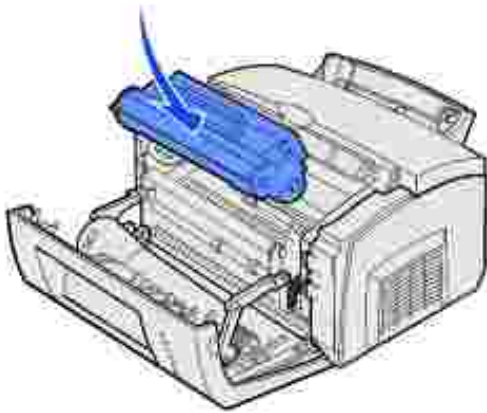

7. Refermez le carter de l'imprimante pour reprendre l'impression.

Elimination d'un bouchage dans le réceptacle supérieur

Un bourrage peut se produire lorsque le réceptacle supérieur est surchargé, empêchant ainsi les autres feuilles de sortir de l'imprimante :

1. Retirez les feuilles du réceptacle de sortie supérieur.
2. Dégagez le papier.

Lorsqu'un bourrage se produit pendant l'impression d'étiquettes depuis le tiroir 1 ou l'alimentation manuelle :

1. Assurez-vous que les étiquettes sont restées collées sur leur support après dégagement du bourrage.
2. Avant de reprendre l'impression des étiquettes, chargez du papier dans le tiroir 1.
3. Appuyez sur Continuer et imprimez une dizaine de pages de paramètres de menus.

Le papier supprime toute trace adhésive éventuelle sur ou dans l'unité de fusion.

 **NOTICE** : L'imprimante peut être sérieusement endommagée si des étiquettes restent dans l'unité de fusion. Contactez Dell sur le site Web suivant : support.dell.com.

Lorsque le bourrage papier se produit depuis le tiroir 250 feuilles optionnel :

1. Ouvrez le carter de l'imprimante.
2. Retirez la cartouche de toner (elle risque d'être brûlante).
3. Tirez délicatement vers vous le papier coincé.

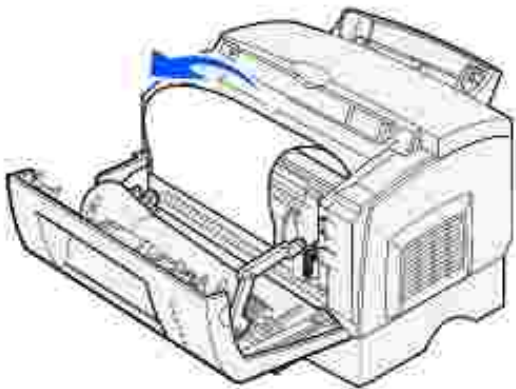

4. Réinstallez la cartouche de toner.
5. Refermez le carter de l'imprimante pour reprendre l'impression.

Lorsque vous ne parvenez pas à atteindre facilement le papier :

1. Mettez l'imprimante hors tension.

 **REMARQUE** : Le reste de votre impression sera perdu.

2. Soulevez l'imprimante pour l'extraire de sa base.

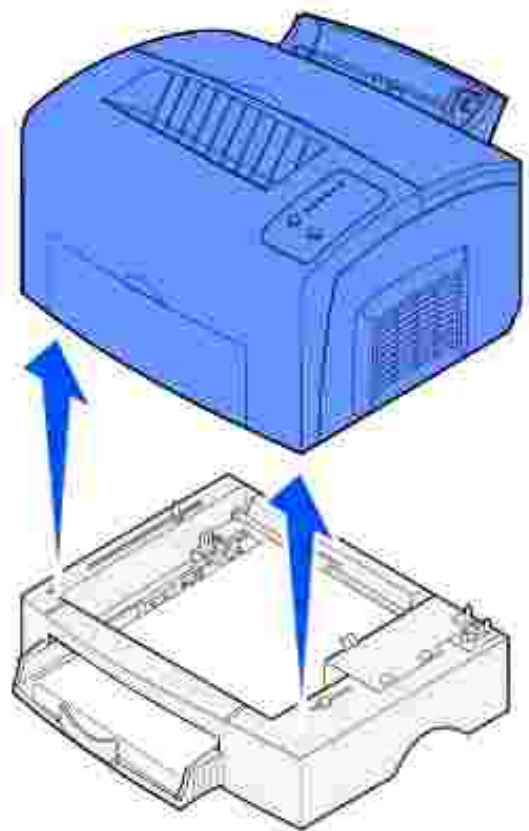

3. Dégagez le papier.

4. Alignez l'imprimante sur l'avant de la base et placez-la par-dessus la base.

5. Mettez l'imprimante sous tension et relancez l'impression.

Lorsque le papier chargé dans le tiroir 250 feuilles est aussitôt bloqué :

1. Retirez complètement le tiroir 250 feuilles.

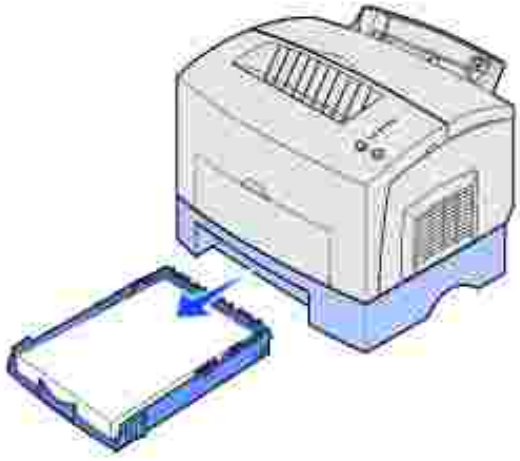

2. Enlevez le papier bloqué dans l'imprimante en le tirant vers vous avec précaution.
3. Réinstallez le tiroir et relancez l'impression.

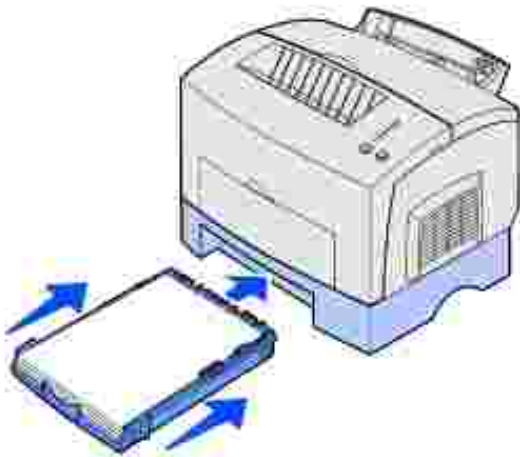

Support technique

Avant d'appeler le support technique, vérifiez les points suivants :

- Le cordon d'alimentation est-il correctement connecté à l'imprimante ?
- Le cordon d'alimentation est-il directement branché sur une prise murale correctement reliée à la terre ?
- L'imprimante est-elle correctement connectée à votre ordinateur ?
- Tous les autres périphériques connectés à votre imprimante sont-ils branchés et activés ?
- L'alimentation de la prise électrique est-elle coupée par un interrupteur ?

- Les plombs ont-ils sauté ?
- Une coupure d'électricité s'est-elle produite dans votre quartier ?
- Une cartouche de toner est-elle installée sur votre imprimante ?
- Le carter de l'imprimante est-il complètement fermé ?

Lorsque tous ces points ont été vérifiés, mettez l'imprimante hors tension, puis de nouveau sous tension. Si votre imprimante ne fonctionne toujours pas correctement, appelez le support technique. Si vous pouvez imprimer, appuyez sur la touche Continuer et relâchez-la afin d'imprimer une page des paramètres de menus. Vous disposerez ainsi des informations nécessaires au technicien, telles que le type et le modèle de l'imprimante.

Pour plus d'informations, contactez Dell sur le site Web suivant : support.dell.com.

Désinstallation de pilotes

- [Programme d'installation Windows](#)
- [Programme de configuration de pilote](#)
- [Polices](#)
- [Utilitaire d'installation d'imprimante locale](#)
- [Utilitaire de désinstallation des logiciels](#)

Le *CD Pilotes et utilitaires* contient des pilotes et des utilitaires, le programme Dell Diagnostics ainsi que les guides de l'utilisateur relatifs à votre ordinateur et à vos périphériques optionnels. Dell livre votre ordinateur avec les pilotes et utilitaires nécessaires installés. Aucune installation ou configuration supplémentaire n'est requise. Si vous devez ultérieurement désinstaller un pilote ou un utilitaire, exécuter des tests de diagnostic sur votre ordinateur ou accéder aux guides de l'utilisateur, employez le *CD Pilotes et utilitaires*. Ce CD peut également contenir des utilitaires d'imprimante, des polices d'écran et une documentation supplémentaire, par exemple :

- le Programme d'installation Windows,
- le Programme de configuration de pilote,
- des polices,
- l'Utilitaire d'installation d'imprimante locale,
- l'Utilitaire de désinstallation des logiciels.

Programme d'installation Windows

Le Programme d'installation Windows constitue le point central à partir duquel installer l'ensemble des logiciels et des pilotes fournis sur le *CD Pilotes et utilitaires*.

Programme de configuration de pilote

Le Programme de configuration de pilote vous permet de créer des profils de pilote contenant des paramètres personnalisés.

Un profil de pilote peut contenir un groupe de paramètres de pilote d'imprimante enregistrés ainsi que d'autres données telles que :

- Orientation de l'impression et impression de n pages sur une (paramètres de document)
- Etat d'installation d'un tiroir de sortie (options d'imprimante)

- Formats de papier définis par l'utilisateur (papiers personnalisés)
- Texte simple et filigranes
- Références des fonds de page
- Références des polices
- Associations de formulaires

Le Programme de configuration de pilote et les pilotes d'imprimante disponibles sur le *CD Pilotes et utilitaires* permettent de créer des profils de pilote.

Les profils sont enregistrés dans des fichiers DCF (Driver Configuration Files). Les différents profils contenus dans un DCF sont identifiés par une brève description. Au cours de l'installation, l'utilisateur peut sélectionner le fichier DCF qui contient les profils qu'il souhaite utiliser pour créer un objet imprimante personnalisé.

Un fichier DCF peut contenir des profils pour un nombre quelconque de modèles d'imprimante et un nombre quelconque de pilotes différents (PostScript ou PCL, Windows 98, Windows Me, Windows 2000, Windows NT 4.0 ou Windows XP) Des profils peuvent être ajoutés à un fichier DCF existant en spécifiant un fichier de configuration existant dans le programme de configuration de pilote, au moment de la création d'un profil. Les nouveaux profils sont toujours ajoutés à la fin d'un fichier de configuration existant. Une même description succincte ne peut pas être affectée à deux profils différents dans le même fichier DCF.

Polices

Les polices d'écran sont celles que vous installez dans Windows et qui correspondent aux polices vectorielles résidant dans votre imprimante. La sélection des polices résidentes améliore les performances de l'impression. Les polices d'écran vous permettent d'obtenir une représentation à l'écran qui est fidèle à ce qui est reproduit par votre imprimante. Lorsque vous installez les polices d'écran, vous avez accès à l'ensemble des polices d'imprimante résidentes disponibles pour les programmes Windows en mode d'émulation PCL. Lorsque vous y êtes invité, choisissez votre modèle d'imprimante. Le programme installe automatiquement dans Windows les polices d'écran True Type correspondant à votre imprimante.

Votre imprimante possède également cinq polices de code à barres :

- OCR-A
- OCR-B
- C39 Narrow (3 of 9)
- C39 Regular (3 of 9)
- C39 Wide (3 of 9)

Utilitaire d'installation d'imprimante locale

L'Utilitaire d'installation d'imprimante locale vous permet de modifier et d'enregistrer les paramètres d'une imprimante (USB et parallèle) connectée localement. Ces paramètres utilisateur par défaut demeurent en vigueur jusqu'à ce que vous les modifiiez et les appliquiez de nouveau, ou jusqu'à ce que vous rétablissiez les paramètres d'imprimante d'origine (paramètres par défaut définis en usine). Les paramètres configurables sont organisés sous la forme d'un menu, un peu comme un panneau de commandes d'imprimante.

Vous pouvez modifier ces paramètres en démarrant l'utilitaire, en apportant les modifications souhaitées, puis en les appliquant directement. Vous pouvez aussi enregistrer ces modifications dans un fichier de commande que vous distribuerez ultérieurement aux imprimantes de votre choix. Pour cela, vous utilisez l'option Enregistrer comme fichier de commande. Les modifications apportées à l'aide de l'Utilitaire d'installation d'imprimante locale génèrent des paramètres qui sont appliqués à l'ensemble des travaux d'impression. Si vous souhaitez modifier ces paramètres pour un travail déterminé, intervenez au niveau du pilote d'imprimante dont les paramètres sont prioritaires par rapport aux paramètres par défaut de l'imprimante.

Utilitaire de désinstallation des logiciels

L'Utilitaire de désinstallation des logiciels vous permet de supprimer des objets imprimante ou des logiciels d'imprimante actuellement installés.

Vous pouvez accéder à l'Utilitaire de désinstallation des logiciels de deux manières :

1. Cliquez sur Démarrer → Paramètres → Imprimantes.
 - a. Sélectionnez l'objet imprimante à désinstaller et cliquez avec le bouton droit de la souris.
 - b. Sélectionnez Désinstaller les logiciels Dell.
 - c. Sélectionnez les composants à désinstaller, puis cliquez sur Suivant.
 - d. Cliquez sur Désinstaller maintenant.
 - e. Cliquez sur OK une fois que la désinstallation est terminée.
2. Cliquez sur Démarrer → Programmes → Imprimantes Dell → Imprimante laser Dell P1500 → Désinstaller le logiciel d'imprimante Dell.
 - a. Sélectionnez les composants à désinstaller, puis cliquez sur Suivant.
 - b. Cliquez sur Désinstaller maintenant.
 - c. Cliquez sur OK une fois que la désinstallation est terminée.

Spécifications de l'imprimante

- [Mémoire](#)
 - [Emulation, compatibilité et connectivité](#)
 - [Durée de vie de la cartouche et de l'imprimante](#)
 - [Environnement](#)
 - [Choix d'un support d'impression adapté](#)
 - [Câbles](#)
 - [Certifications](#)
-

Mémoire

Mémoire de base	16 Mo
Mémoire maximale	144 Mo

Emulation, compatibilité et connectivité

Emulations	PostScript 3, PCL 6
Compatibilité	Windows 98/Me, Windows 2000, Windows NT 4.0, Windows XP
Connectivité	Parallèle et USB

Durée de vie de la cartouche et de l'imprimante

Rendement de la cartouche d'impression fournie pour une couverture d'environ 5 %	3 000 pages
Utilisation (moyenne)	800 pages/mois
Utilisation (maximale)	10 000 pages/mois
Durée de vie de l'imprimante	120 000 pages ou 5 ans (format Lettre US, couverture de 5 % de toner).

Environment

Humidité

Température	Humidité relative (sans condensation)
15,6°C	8%
15,6°C	80%
25,6°C	80%
32,2°C	8%
32,2°C	45%

Stockage

Plage de températures : -20°C à 40°C

Plage d'humidité déballée : 8 % à 80 % d'humidité relative (sans condensation)

Plage d'humidité de stockage (emballée) : 8 % à 95 % d'humidité relative (sans condensation)

Altitude

Fonctionnement : jusqu'à 2 500 m

Stockage (emballée) : Pression atmosphérique de 0,25 (équivalent à 10 300 m)

Vibration

Fonctionnement : 0,2 G

Veille : 0,5 G

Choc

Supporte une chute d'une hauteur de 3 cm

Inclinaison

Jusqu'à 2 degrés

Choix d'un support d'impression adapté

Le choix d'un papier ou d'un support approprié réduit le risque de problèmes d'impression. Pour obtenir une qualité d'impression optimale, imprimez des échantillons sur le papier ou les supports spéciaux que vous prévoyez d'utiliser avant d'en acheter de grandes quantités.

 **NOTICE** : Le produit utilise un procédé d'impression thermique qui chauffe le support d'impression, ce qui peut provoquer des émanations provenant du support. Vous devez lire intégralement la section relative aux instructions de mise en service qui traitent du choix des supports d'impression appropriés afin d'éviter d'éventuelles émanations dangereuses.

- Utilisez du papier xérogaphique (75 g/m²).
- Utilisez des transparents destinés aux imprimantes laser.
- Utilisez des enveloppes constituées de papier de qualité 90 g/m². Pour réduire le risque de bourrages, n'utilisez pas d'enveloppes qui :
 - sont trop recourbées,
 - collent les unes aux autres,
 - sont endommagées d'une manière quelconque,
 - contiennent des fenêtres, des orifices, des perforations, des zones découpées ou du gaufrage,
 - sont dotées d'agrafes, de liens ou d'attache-papier métal,
 - sont pourvues d'un timbre-poste,
 - présentent une bande adhésive exposée lorsque le rabat est en position scellée ou fermée.
- N'utilisez pas d'étiquettes avec une partie adhésive sur la feuille.
- N'imprimez pas de grandes quantités d'étiquettes à la fois.
- Utilisez des bostols d'un grammage maximum de 163 g/m² et d'une taille minimale de 76,2 x 127 mm.

Formats et types de supports

Support	Format	Grammage	Capacité
Papier	A4, A5, B5, Lettre US, Légal US, Exécutive US, Folio	64–163 g/m ² 60–163 g/m ² 60–90 g/m ²	Tiroir 1 : 150 feuilles de papier 75 g/m ² Alimentation manuelle : 1 feuille Tiroir 250 feuilles optionnel : 250 feuilles de papier 75 g/m ²
Transparents	A4, Lettre US	-	Tiroir 1 : 10 feuilles Alimentation manuelle : 1 feuille
Enveloppes	Monarch (7 3/4), 9, Com-10, C5, B5, DL	90 g/m ²	Tiroir 1 : 10 enveloppes Alimentation manuelle : 1 enveloppe
Etiquettes (papier)	Minimum : 210 mm x 279 mm Maximum : 216 mm x 297 mm	64–163 g/m ²	Tiroir 1 : 10 feuilles Alimentation manuelle : 1 feuille
Fiche cartonnée	Minimum : 76,2 x 127 mm	120–163 g/m ²	Tiroir 1 : 10 fiches
Fiche bristol	Maximum : 216 mm x 356 mm	75–163 g/m ²	Alimentation manuelle : 1 fiche

Câbles

Le câble de raccordement de votre imprimante laser Dell™ P1500 doit répondre aux exigences suivantes :

Connexion	Certification du câble
USB	USB 2.0
Parallèle	IEEE-1284

Certifications

- Novell
- USB-IF

Consignes de sécurité et informations réglementaires

[Consignes de sécurité](#)

[Informations réglementaires](#)

Consignes de sécurité

 **NOTICE** : Lisez et appliquez toutes les consignes de sécurité de votre *Manuel du propriétaire* avant d'installer et d'utiliser votre imprimante.

Informations réglementaires

Avis FCC

Avis de conformité FCC (Federal Communications Commission)

Votre imprimante a été testée et déclarée conforme aux normes relatives au matériel numérique de classe B, fixées par l'article 15 des règlements de la FCC. Son fonctionnement est soumis aux deux conditions suivantes : (1) cet appareil ne provoque pas d'interférence et (2) cet appareil doit accepter toute interférence reçue, y compris celles risquant d'affecter son fonctionnement.

Les normes de la FCC relatives au matériel informatique de la classe B sont destinées à assurer une protection suffisante contre les interférences dans une installation résidentielle. Cet équipement génère et utilise des fréquences radio qui, en cas d'installation et d'utilisation incorrectes, peuvent être à l'origine d'interférences dans la réception radio et télévision. Toutefois, rien ne garantit qu'il n'y aura pas d'interférences. Si des interférences se produisent, il est possible de déterminer si elles sont dues au matériel en éteignant et en rallumant l'appareil, et si c'est le cas, l'utilisateur est invité à corriger le problème de l'une des manières suivantes :

- modifier l'emplacement ou l'orientation de l'antenne de réception,
- éloigner l'ordinateur du récepteur,
- brancher l'équipement sur une prise située sur un circuit différent de celui du récepteur,
- pour plus d'informations, consulter le service de maintenance.

Le fabricant n'est pas responsable des interférences radio ou télévision dues à l'utilisation de câbles non conformes ou à des changements et modifications effectués sur cet appareil. La FCC rappelle aux utilisateurs que tout changement ou modification non autorisé explicitement dans ce manuel risque d'annuler le droit de

ceux-ci de faire fonctionner leur équipement.

 **REMARQUE** : Afin de garantir la conformité aux normes de la FCC relatives aux interférences électromagnétiques du matériel informatique de la classe B, utilisez un câble correctement isolé et mis à la terre. L'utilisation d'un câble non conforme peut entraîner la violation des normes de la FCC.

Industry Canada compliance statement

This Class B digital apparatus meets all requirements of the Canadian Interference-Causing Equipment Regulations.

Avis de conformité aux normes d'Industrie Canada

Cet appareil numérique de la classe B respecte toutes les exigences du Règlement sur le matériel brouilleur du Canada.

Avis de conformité aux directives de la Communauté européenne (CE)

Ce produit est conforme aux exigences de sécurité des directives 89/336/CEE et 73/23/CEE du Conseil de la Communauté européenne relatives au rapprochement et à l'harmonisation des législations des Etats membres en matière de compatibilité électromagnétique et de sécurité des équipements électriques conçus pour une utilisation à puissance limitée.

Ce produit satisfait aux limites de classe B EN 55022 et aux exigences de sécurité EN 60950.

The United Kingdom Telecommunications Act 1984

This apparatus is approved under the approval number NS/G/1234/J/100003 for the indirect connections to the public telecommunications systems in the United Kingdom.

Niveaux du volume sonore

Les mesures suivantes ont été effectuées conformément à la norme ISO 7779 et déclarées conformes à la norme ISO-9296.

1 pression sonore, moyenne relevée, dBA	
Impression	49 dBA
Veille	35 dBA

Avis relatif à l'utilisation du laser

L'imprimante est certifiée conforme aux exigences de la réglementation des Etats-Unis relative aux produits laser (DHHS 21 CFR Sous-chapitre J pour Classe I (1)). Pour les autres pays, elle est certifiée conforme aux exigences des normes IEC 60825-1 relatives aux produits laser de classe I.

Les produits laser de classe I ne sont pas considérés comme dangereux. L'imprimante contient un laser de classe IIIb (3b), laser arsenide gallium 5 milliwatts opérant sur une longueur d'onde de l'ordre de 770-795 nanomètres. Le système laser ainsi que l'imprimante ont été conçus de manière à ce que personne ne soit jamais exposé à des rayonnements laser dépassant le niveau de classe I dans le cadre d'un fonctionnement normal, de l'entretien par l'utilisateur ou de la maintenance.

ENERGY STAR



Le programme informatique EPA ENERGY STAR™ répond à l'effort concerté des fabricants pour promouvoir la création de matériel de bureau à faible consommation d'énergie et réduire la pollution atmosphérique due à la production d'énergie.

Les entreprises qui participent à ce programme proposent des produits qui se mettent en veille lorsqu'ils ne sont pas utilisés. Cette caractéristique permet de réduire la consommation d'énergie de 50 %. Dell est fier de prendre part à cet effort.

En sa qualité de partenaire ENERGY STAR, Dell Computer Corporation a vérifié que ce produit satisfait aux normes ENERGY STAR relatives aux économies d'énergie.

Annexe

- [Modalités de support technique Dell](#)
 - [Contacter Dell](#)
 - [Modalités de garantie et de renvoi](#)
-

Modalités de support technique Dell

Le support technique assisté par un technicien nécessite la coopération et la participation du client au cours de la procédure de dépannage et assure la restauration de la configuration par défaut d'origine du système d'exploitation, des logiciels et des pilotes matériels, tels qu'ils ont été fournis par Dell, ainsi que la vérification du bon fonctionnement de l'ordinateur et de tous les matériels installés par Dell. Outre ce support technique assisté par un technicien, vous pouvez également obtenir un support technique en ligne sur le site Dell Support. Il se peut que vous puissiez acheter des options de support technique supplémentaires.

Dell assure un support technique limité à l'imprimante ainsi qu'à tout logiciel et périphérique installé par Dell. Le support des logiciels et périphériques tiers est assuré par l'éditeur/le fabricant d'origine, y compris les logiciels/matériels que vous avez achetés et/ou installés par le biais de Software & Peripherals (DellWare), ReadyWare et Custom Factory Integration (CFI/DellPlus).

Contacter Dell

Vous pouvez accéder au site Web de support technique Dell à l'adresse support.dell.com. Ensuite, vous devez sélectionner votre région à la page BIENVENUE SUR LE SUPPORT TECHNIQUE DELL et fournir les informations demandées pour accéder aux outils et informations d'aide.

Vous pouvez contacter Dell par messagerie électronique aux adresses suivantes :

- World Wide Web
www.dell.com/
www.dell.com/ap/ (pour les pays d'Asie/Pacifique uniquement)
www.euro.dell.com (pour l'Europe uniquement)
www.dell.com/la/ (pour les pays d'Amérique latine)
- FTP (File Transfer Protocol) anonyme
[ftp.dell.com/](ftp://ftp.dell.com/)
Connectez-vous sous le nom d'utilisateur : anonymous, et utilisez votre adresse électronique comme mot de passe.
- Electronic Support Service
mobile_support@us.dell.com
support@us.dell.com
apsupport@dell.com (pour les pays d'Asie/Pacifique uniquement)

support.euro.dell.com (pour l'Europe uniquement)

- Electronic Quote Service
sales@dell.com
apmarketing@dell.com (pour les pays d'Asie/Pacifique uniquement)
 - Electronic Information Service
info@dell.com
-

Modalités de garantie et de renvoi

Dell Computer Corporation (" Dell ") fabrique ses produits à partir de pièces et de composants neufs ou réputés tels, conformément aux pratiques standard de l'industrie. Pour plus d'informations sur la garantie accordée par Dell à votre imprimante, reportez-vous au *Manuel du propriétaire*.

Notification de licence

Le logiciel résident de l'imprimante contient :

- un logiciel développé et soumis au copyright de Dell et/ou de fabricants tiers,
- un logiciel modifié par Dell sous licences publiques GNU General Public License version 2 et GNU Lesser General Public License version 2.1,
- un logiciel sous licence, soumis aux Déclarations de garantie et de licence BSD.

Cliquez sur le titre du document que vous souhaitez consulter :

- [Déclarations de garantie et de licence BSD](#)
- [Licence GNU](#)

Le logiciel sous licence GNU modifié par Dell est un logiciel gratuit ; vous pouvez donc le distribuer et/ou le modifier selon les termes et conditions répertoriés ci-dessus. Ces licences ne vous procurent aucun droit sur le logiciel soumis au copyright de Dell ou d'un fabricant tiers figurant dans cette imprimante.

Etant donné que le logiciel sous licence GNU auquel Dell a apporté des modifications est fourni explicitement sans aucune garantie d'aucune sorte, l'utilisation de la version modifiée par Dell n'est aucunement garantie. Reportez-vous aux limitations de garanties des licences référencées pour plus de détails.

Pour obtenir les fichiers de codes source du logiciel sous licence GNU modifié par Dell, consultez le *CD Pilotes et utilitaires* fourni avec votre imprimante et cliquez sur Contacter Dell.